



evOLUTION[®]

evolutiontools.cz

ED HEAVY
DUTY

**PRODUKTOVÝ
KATALOG**

ŘEZÁNÍ KOVU

Jsme tu už od roku 1992 a za férovou cenu Vám dodáme výkonné elektrické nářadí s podporou 3-leté záruky a 5-hvězdičkovým zákaznickým servisem. Kdo řekl, že nemůžete mít všechno?

Naše stroje se rodí v britském ocelářském městě Sheffield. Náš interní tým designérů a inženýrů vytvořil celou řadu výkonného elektrického nářadí zaměřeného na řezání oceli a jiných kovů. Ať už řezáte s naší pokročilou TCT technologií suchého řezání nebo vrtáte pomocí našich vrtaček Heavy-Duty mag - můžete se spolehnout, že Vaše elektrické nářadí Evolution bude pracovat stejně tvrdě jako Vy.



**DESIGNED
IN THE UK**





Pracujete v náročném prostředí s vysokým zatížením Vašeho nástroje? Proto jsme navrhli a zkonstruovali celou řadu elektrického nářadí Heavy-Duty, které ob stojí i v těch nejnáročnějších podmínkách.



Na celé elektrické nářadí EVOLUTION se vztahuje 3letá záruka.



**ZÁKAZNICKÝ
SERVIS**

Chcete se zeptat a poradit? obraťte se na naše obchodní zástupce a rádi vám poradí.

RYCHLÝ ŘEZ STUDENÝ ŘEZ ČISTÝ ŘEZ

Naše pokroková technologie TCT je navržena pro zvýšení Vaší produktivity. Na rozdíl od brusných kotoučů, které se používáním opotřebovávají, si naše kotouče TCT zachovávají kvalitu řezu i kapacitu po celou dobu životnosti kotouče. A nejen to, naše kotouče mohou vydržet déle než 20 řezných kotoučů *, což Vám v porovnání s běžnými kotouči přináší nižší cenu za řez.



4 X RYCHLEJI

Kotouči Evolution se zuby z tvrdokovu řežete až 4x rychleji než s běžným kotoučem. Jejich mimořádně tvrdé zuby z tvrdokovu a tenká konstrukce řezu umožňují rychlé řezání různých materiálů.



ČISTÝ ŘEZ

Naše kotouče Vám poskytnou čistý a hladký povrch, už prvním řezem, jako i každým dalším řezem.

Čisté řezy, které nemusíte zbytečně opracovávat, Vám šetří čas, což znamená, že s obrobkem můžete jít přímo k svařovacímu stolu.



STUDENÝ ŘEZ

Rozlučte se s jiskřením, teplem a prachem.

Na rozdíl od běžných kotoučů Vám poskytnou chladný řez bez jisker, které by mohly vést k požáru. Jsou zdraví nezávadné a bezpečné, takže se nemusíte bát škodlivého prachu a úlomků.



VÍCE ŘEZŮ ZA NIŽŠÍ CENU

Naše kotouče Vám poskytnou čisté a rovné řezy s nižšími náklady na řez ve srovnání s obyčejnými kotouči.

Jeden kotouč Evolution může vydržet tak dlouho jako 20 obyčejných abrazivních kotoučů, což znamená, že jsou ekonomičtější a šetří Vaše peníze.

S355
CPS

355mm POKOSOVÁ PILA

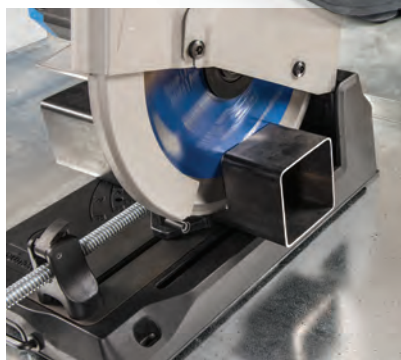
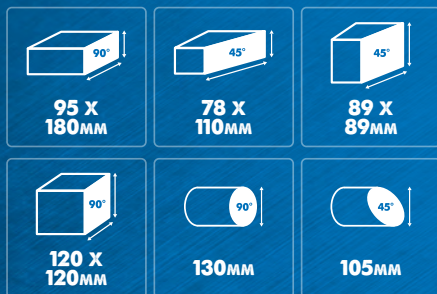

KOMPATIBILNÍ KOTOUČE:

355mm ocel, tenká ocel,
nerez, hliník.

Vic informací na straně 10



Výkon motoru	2200W (220-240v)
Otáčky/minutu	1550ot./min
Hmotnost	23kg
Délka kabelu	3m
Záruka	3 roky
Řezání ocele (Max. tloušťka)	12mm
Minimální délka řezaného obrobku	8mm
Pokos	0° - 45°
Rozměry produktu (V x D x Š) mm	410 x 530 x 310
Obsahuje kotouč	355mm TCT kotouč na ocel
Průměr upínacího otvoru	25.4mm
Počet zubů	66

S355
MCS

NOVINKA!

355mm POKOSOVÁ PILA

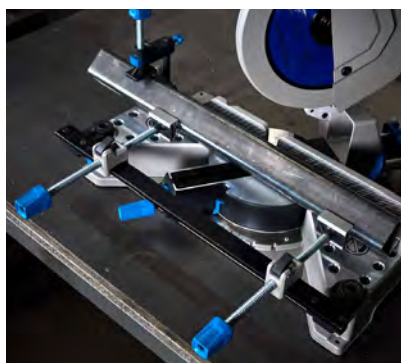
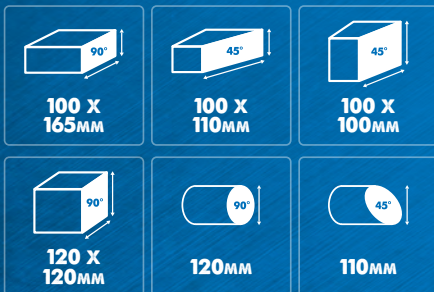

KOMPATIBILNÍ KOTOUČE:

355mm ocel, tenká ocel,
nerez, hliník.

Víc informací na straně 10



Výkon motoru	2200W (220-240v)
Otáčky/minutu	1550ot./min
Hmotnost	35kg
Délka kabelu	3m
Záruka	3 roky
Řezání ocele (Max. tloušťka)	12mm
Minimální délka řezaného obrobku	8mm
Pokos	0° - 46°
Rozměry produktu (V x D x Š) mm	410 x 530 x 310
Obsahuje kotouč	355mm TCT kotouč na ocel
Průměr upínacího otvoru	25.4mm
Počet zubů	66

S210
CCS

210mm OKRUŽNÍ PILA



KOMPATIBILNÍ KOTOUČE:

210mm ocel, hliník, nerez.

Víc informací na straně 10



TECHNICKÉ PARAMETRY:

- ✓ Navržena pro maximální výkon s 1800 W motorem s vysokým točivým momentem a pokročilým chlazením motoru. Obsahuje systém přetížení s vizuálním varováním pro prodloužení životnosti nástroje.
 - ✓ Vylepšený sběr pilin udržuje Váš pracovní prostor čistý a bez nečistot tím, že sbírá až o 60 % více okují než jeho předchůdce (EVOSAW230).
 - ✓ Páka na zatažení krytu Vám umožňuje bezpečně zasunout kryt kotouče, přičemž máte ruce stále na rukojetích.
- Ideální pro počáteční řezy do tenkých materiálů.
- ✓ Pracovní LED světlo zvyšuje viditelnost řezu v prostředí se slabým osvětlením a vrhá jasný stín na kotouč, aby ukázal dráhu řezu, aby se zvýšila přesnost řezu.
 - ✓ Včetně paralelního okrajového vodička po celé délce pro usnadnění trhání ocelového plechu. Nebo přidejte adaptér dráhy pro ještě větší přesnost.

Výkon motoru	1800W
Otáčky/minutu	2800ot./min
Hmotnost	8.1kg
Délka kabelu	3m
Záruka	3 roky
Maximální zkosení	0°
Rozměry produktu (V x D x Š) mm	280 x 500 x 290
Obsahuje kotouč	210mm TCT kotouč na ocel
Průměr upínacího otvoru	25.4mm
Počet zubů	50

S185
CCSL

185mm OKRUŽNÍ PILA



KOMPATIBILNÍ KOTOUČE:

185mm ocel, nerez.
Více informací na straně 10



TECHNICKÉ PARAMETRY:

- ✓ Lehká, přenosná, vhodná pro řezání v dílně i na stavbě.
- ✓ Ergonomická měkká rukojeť tvaru T pro maximální kontrolu a přesnost.
- ✓ 0° - 45° rozsah úkosu a nastavitelná výška kotouče s rychloupínacími páčkami pro rychlé nastavení.
- ✓ Usměrněné proudění vzduchu a přehledný ukazatel Vám dává optimální viditelnost čáry řezu.
- ✓ Součástí je paralelní doraz pro přesné řezání přímkou.

Výkon motoru	1600W
Otáčky/minutu	3700ot./min
Hmotnost	5.2kg
Délka kabelu	3m
Záruka	3 roky
Maximální zkosení	45°
Elektronická brzda kotouče	Ano
Rozměry produktu (V x D x Š) mm	250 x 310 x 240
Obsahuje kotouč	185mm TCT kotouč na ocel
Průměr upínacího otvoru	20mm
Počet zubů	40

POKROKOVÉ TCT KOTOUČE

Vyrábíme celou řadu vysoce výkonných kotoučů z tvrdokovu v průmyslové kvalitě.

Naše kotouče jsou vyrobeny z japonské kalené oceli a jsou dokonale vyvážené. Mají tenkou konstrukci řezu, která maximalizuje jejich životnost a také životnost karbid wolframových zubů s vysokou hustotou, které zůstávají déle ostřejší.

JAKÝ MATERIÁL OBVYKLE ŘEŽETE?

Ocel	Navrženy speciálně na řezání oceli. Trapézový zub, za kterým následuje plochý hrot, poskytuje optimální rychlost a přesnost řezání oceli.
Tenká ocel	Navrženy speciálně pro řezání tenké oceli do tloušťky 3 mm. Modifikovaný design se střídavým horním zkosením zubů je ideální a minimalizuje poškození zubů.
Nerez	Střídavá výška, trojitě broušené zuby s agresivní geometrií navrženy speciálně pro řezání nerezavějící oceli řad 302, 303 a 304.
Hliník	Navrženy speciálně na řezání hliníku. Díky trapézovým zubům se dosáhne čistý a přesný řez.



TYP	KÓD	BARVA	PRŮMĚR	OTÁČKY/ MINUTU	VNITŘNÍ OTVOR	TLOUŠŤKA ŘEZU	POČET ZUBŮ
Ocel	EV018031	●	180mm	3900	20mm	2mm	36
Nerez	EV018048	●	180mm	3900	20mm	1.8mm	48
Hliník	EV018054	●	180mm	3900	20mm	2mm	54
Tenká ocel	EV022180	●	180mm	3900	20mm	1.6mm	68
Ocel	EV018031	●	185mm	5800	20mm	2mm	40
Nerez	EV022185	●	185mm	3900	20mm	1.8mm	48
Ocel	EV023048	●	230mm	3000	25.4mm	2mm	48
Nerez	EV023060	●	230mm	3000	25.4mm	1.8mm	60
Hliník	EV023080	●	230mm	3000	25.4mm	2.4mm	80
Ocel	EV025552	●	255mm	5200	25.4mm	2mm	52
Ocel	EV030560	●	305mm	1600	25.4mm	2.2mm	60
Ocel	EV035066	●	355mm	1600	25.4mm	2.4mm	66
Nerez	EV035090	●	355mm	1600	25.4mm	2.4mm	90
Hliník	EV035080	●	355mm	1600	25.4mm	2.4mm	80
Tenká Ocel	EV022355	●	355mm	1600	25.4mm	2.4mm	90

CHOP SAW STAND

UNIVERSAL FIT

UNIVERZÁLNÍ STOJAN PRO STOLNÍ PILY

Jedinečný doplněk
do vaší dílny.

Stojan, který jsme navrhli
exkluzivně pro stolní pily, má
univerzální příslušenství, které
poskytuje pevný a odolný
základ pro většinu stolních pil.
Nastavování je rychlé a snadné,
takže můžete řezat jednoduše a
přesně kdekoliv chcete.

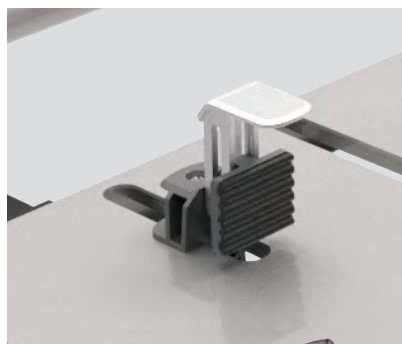
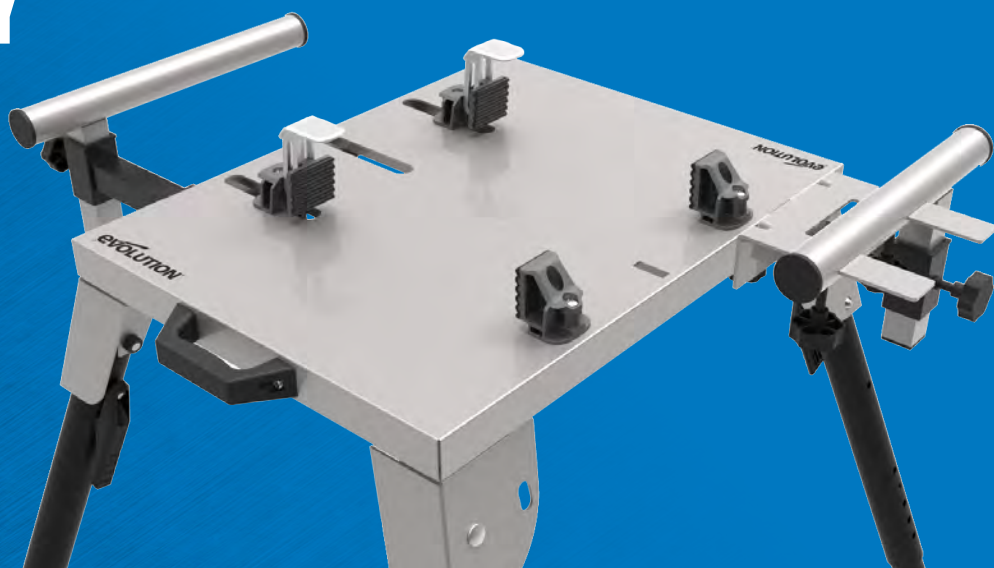

KOMPATIBILNÍ S:

S355
CPS



R355, R2, RAPTOR, a dalšími
TOP stolními pilami

TECHNICKÉ PARAMETRY:

- ✓ Teleskopické, výškově nastavitelné nohy pro nastavení na míru.
- ✓ Skládací nohy pro jednoduché, elegantní skladování a snadnou přepravu.
- ✓ Heavy-Duty celokovová konstrukce.
- ✓ Výsuvná ramena se zabudovanými koncovými dorazy k podepření dlouhých obrobků.



Rozměr stojanu	460 x 600mm
Max. šířka stolové pily	322mm
Min. šířka stolové pily	220mm
Výška stojanu	595 - 815mm
Plocha (na zemi)	834 x 963mm
Jmenovité zatížení	113,4kg
Hmotnost	16kg



JÁDROVÉ MAGNETICKÉ VRTAČKY A PŘÍSLUŠENSTVÍ

EVOMAG

42

42mm MAGNETICKÁ VRTAČKA



* Vrták není součástí dodávky

VČETNĚ PŘÍSLUŠENSTVÍ

- ✓ Láhev s chladicí kapalinou
- ✓ 1/2" sklíčidlo s klíčem, klíč a adaptér
- ✓ Bezpečnostní řemínek
- ✓ Ochranný kryt
- ✓ Imbusové klíče
- ✓ Přenosný kufr

ŠIROKÁ ŘADA PRÉMIOVÝCH JÁDROVÝCH VRTÁKŮ

Více informací na straně 13



TECHNICKÉ PARAMETRY:

- ✓ Jednoduchý systém chlazení snižuje teplotu a maximalizuje životnost vrtáku.
- ✓ Ergonomické rukojeti pro snadné ovládání posunu vrtání.
- ✓ Super hladké dvojitě lyžiny pro přesný a plynulý chod.
- ✓ Výkonný dvoustupňový magnet pro pevné uchycení vrtačky k materiálu a přesné vrtání.
- ✓ Integrovaný upínací trn pro přesnost.
- ✓ Systém vypnutí při přetížení, pro zabránění poškození motoru.
- ✓ Dodávané v robustním kufru.

Výkon motoru	1200W
Otáčky/minutu	450ot./minu
Hmotnost	12kg (jen vrtačka)
Délka kabelu	2.5m
Záruka	3 roky
Maximální posun	235mm
Přilnavost magnetu	1300kg f
Minimální tloušťka plechu	10mm
Rozměry magnetu (V x D x Š) mm	40 x 180 x 90mm

PRÉMIOVÉ JÁDROVÉ VRTÁKY

Opatřete svou vrtačku našimi prémiovými vrtáky.

Tyto vrtáky Vám mohou ve srovnání s tradičními spirálovými vrtáky ušetřit čas a peníze. Vrtají pouze obvodový otvor, čímž prodlužují svou životnost a vytvářejí čistý a bezchybný otvor. Nejsou potřeba žádné stupňovité vrtáky a vyvrtaný otvor je vždy přesný a rychlý.

Vyrobeny z wolfram-molybdenu S630 a tepelným zpracováním až do 68RC, jsou tyto vrtáky tvrdší než standardní vrtáky a vydrží mnohem déle. Dostupné v různých velikostech od 12 do 65 mm.



MADE IN
THE UK

Průměr	25mm délka	50mm délka
12mm	12S	12L
13mm	13S	13L
14mm	14S	14L
15mm	15S	15L
16mm	16S	16L
17mm	17S	17L
18mm	18S	18L
19mm	19S	19L
20mm	20S	20L
21mm	21S	21L
22mm	22S	22L
23mm	23S	23L
24mm	24S	24L
25mm	25S	25L
26mm	26S	26L
27mm	27S	27L
28mm	28S	28L
29mm	29S	29L
30mm	30S	30L
31mm	31S	31L
32mm	32S	32L
33mm	33S	33L
34mm	34S	34L
35mm	35S	35L
36mm	36S	36L
37mm	37S	37L
38mm	38S	38L

Průměr	25mm délka	50mm délka
39mm	39S	39L
40mm	40S	40L
41mm	41S	41L
42mm	42S	42L
43mm	43S	43L
44mm	44S	44L
45mm	45S	45L
46mm	46S	46L
47mm	47S	47L
48mm	48S	48L
49mm	49S	49L
50mm	50S	50L
51mm	51S	51L
52mm	52S	52L
53mm	53S	53L
54mm	54S	54L
55mm	55S	55L
56mm	56S	56L
57mm	57S	57L
58mm	58S	58L
59mm	59S	59L
60mm	60S	60L
61mm	61S	61L
62mm	62S	62L
63mm	63S	63L
64mm	64S	64L
65mm	65S	65L

SADY VRTÁKŮ

6-DÍLNÁ SADA KRÁTKÝCH VRTÁKŮ

Obsahuje: 12, 14, 16, 18, 20 a 22mm průměr,
25mm pracovní délka.

6-DÍLNÁ SADA DLOUHÝCH VRTÁKŮ

Obsahuje: 12, 14, 16, 18, 20 a 22mm průměr,
50mm pracovní délka.

CYCLONE MAGNETICKÝ SBĚRAČ PILIN

Už Vás nebaví zametat ? Použijte magnetický sběrač pilin Cyclone a bez námahy odstraňte ocelové piliny a další nečistoty.

Jednoduše vysouvatelný magnetický sběrač, zachytí kovové piliny a po přenesení nad nádobu s kovovým odpadem, uvolní piliny zatažením magnetické části. Jednoduché a rychlé!



PŘÍSLUŠENSTVÍ



1/2" SKLÍČIDLO A KLÍČ

Kód výrobku: **EV210030**
Kompatibilní s S28MAG & EVOMAG42



ZÁHLUBNÍK 0-30MM

Kód výrobku: **EV210040**
Kompatibilní s EVOMAG42



ADAPTÉR NA SKLÍČIDLO

Kód výrobku: **EV211020**
Kompatibilní s EVOMAG42

Prodlužte životnost svých jádrových vrtáků pomocí naší vysoce kvalitní, vodou ředitelné, polosyntetické chladicí kapaliny.

Při míchání je doporučený poměr 1 díl chladicí kapaliny na 8 dílů vody*

FLUID1000
1-LITROVÁ CHLADICÍ KAPALINA

FLUID
5-LITROVÁ CHLADICÍ KAPALINA

*Doporučení se liší v závislosti na aplikaci





Dodavatel:

🔍 **EVOLUTION POWER TOOLS**



4.5/5



www.reviews.co.uk