

unibor

Magnetická vrtačka číslo modelu E50FR



(Sériové číslo.....)

Burgess Road
Sheffield
S9 3WD

Tel: +421 (0)2 62 310 920

Email: allmedia@allmedia.sk

webová stránka: www.unibor.sk

Obsah

	Page
1) Použití	3
2) Všeobecné bezpečnostní pravidla	3
3) Symboly na informačním štítku	5
4) Specifikace	5
5) Provozní bezpečnostní postupy	6
6) Návod k obsluze	7
7) Výběr prodlužovacího kabelu	8
8) Montáž vrtáků	8
9) Řešení problémů s vrtáním dř	9
10) Elektrické schéma	11
11) Detailní pohled	12
12) Porucha motoru	14
13) Ovládací panel a seznam dílů	16
14) Údržba	17
15) Řešení problémů	19
16) Výběr řezačky	20
17) Záruka	21

Část	Popis	Množství
DRIFT01	Drift	1
VISO03	Guard	1
STRAP01	Safety Strap	1
KEY01	Allen Key 2.5mm	1
KEY02	Allen Key 3.0mm	1
KEY04	Allen Key 5.0mm	1

1) Použití

Účelem použití této magnetické vrtačky je vrtání otvorů do železných kovů. Magnet slouží k udržení vrtačky na daném místě, dokud pracuje. Je určen pro použití ve výrobě, stavebnictví, železnici, petrochemii a na jakékoliv jiné aplikace při vrtání železných kovů. Použití na jakékoliv jiné účely se nebude vztahovat záruka.

2) Všeobecné bezpečnostní pravidla

VÝSTRAHA! Přečtěte si důkladně všechny pokyny. Nedodržení níže uvedených pokynů může mít za následek zásah elektrickým proudem, požár nebo vážné zranění.
POKYNY SI USCHOVEJTE.

Pracovní prostor

1. Pracovní prostor udržujte čistý a dobře osvětlený. Přeplněný a neosvětlený pracovní prostor může vést k způsobení úrazů.
2. Nepracujte s elektrickým nářadím ve výbušném prostředí, jako jsou například prostory s výskytem hořlavých kapalin, plynů nebo prašných látek. V elektrickém nářadí dochází k jiskření, které může způsobit vznícení hořlavého prachu nebo výparů.
3. Při práci s nářadím zajistěte bezpečnou vzdálenost dětí a ostatních osob. Rozptylování může způsobit ztrátu kontroly nad nářadím.

Elektrická bezpečnost

1. Zástrčka napájecího kabelu nářadí musí odpovídat zásuvce. Zástrčku nikdy žádným způsobem neupravujte. Nepoužívejte u uzemněného elektrického nářadí žádné upravené zástrčky. Originální zástrčky a odpovídající zásuvky snižují riziko vzniku úrazu elektrickým proudem. Pokud máte pochybnosti o tom, zda je zásuvka správně uzemněna, obraťte se na kvalifikovaného elektrikáře. Pokud dojde k poruše nebo poruše nářadí, uzemnění poskytuje cestu s nízkým odporem, která odvádí elektřinu od uživatele.
2. Nedotýkejte se uzemněných povrchů, jako jsou například potrubí, radiátory, elektrické sporáky a chladničky. Při uzemnění Vašeho těla vzrůstá riziko úrazu elektrickým proudem.
3. Nevystavujte elektrické nářadí dešti nebo vlhkému prostředí. Pokud vnikne do elektrického nářadí voda, zvýší se riziko úrazu elektrickým proudem.
4. S napájecím kabelem zacházejte opatrně. Nikdy nepoužívejte napájecí kabel k přenášení nebo posouvání nářadí a netahejte za něj, pokud chcete nářadí odpojit od elektrické sítě. Zabraňte kontaktu kabelu s mastnými, horkými a ostrými předměty nebo pohyblivými částmi. Poškozený nebo zapletený přívodní kabel zvyšuje riziko vzniku úrazu elektrickým proudem.
5. Při práci s nářadím venku používejte prodlužovací kabely určené pro venkovní použití - s označením "W-A" nebo "W". Použití kabelu pro venkovní použití snižuje riziko úrazu elektrickým proudem.

Osobní bezpečnost

1. Zůstaňte stále pozorní, sledujte, co provádíte a při práci s nářadím pracujte s rozvahou. Nepoužívejte elektrické nářadí, pokud jste unavení nebo pokud jste pod vlivem drog, alkoholu nebo léků. Chvilka nepozornosti při práci s elektrickým nářadím může vést k vážnému úrazu.

2. Dbejte na vhodné šatstvo. Nenoste volné oblečení nebo šperky. Dbejte na to, aby se Vaše vlasy, oděv a rukavice nedostaly do kontaktu s pohyblivými částmi. Volný oděv, šperky nebo dlouhé vlasy mohou být pohyblivými díly zachyceny.
3. Zabraňte náhodnému spuštění. Před připojením zdroje napětí nebo před vložením baterie a před zvednutím nebo přenášením nářadí zkontrolujte, zda je vypnutý hlavní spínač. Přenášení elektrického nářadí s prstem na hlavním vypínači nebo připojení napájecího kabelu k elektrické síti, pokud je hlavní vypínač nářadí v poloze zapnuto, může způsobit úraz.
4. Před spuštěním nářadí se vždy ujistěte, zda nejsou v jeho blízkosti klíče nebo seřizovací přípravky. Seřizovací klíče ponechané na nářadí mohou být zachyceny rotujícími částmi nářadí a mohou způsobit úraz.
5. Nepřekázejte sami sobě. Při práci vždy udržujte vhodný a pevný postoj. Tak je umožněna lepší kontrola nad nářadím v neočekávaných situacích.
6. Používejte prvky osobní ochrany. Vždy používejte ochranu zraku. Ochranné prostředky jako respirátor, neklouzavá pracovní obuv, přilba a chrániče sluchu, používané v příslušných podmínkách, snižují riziko poranění osob.

Používání a péče o nástroj

1. K zajištění a podepření obrobku na stabilní plošině používejte svorky nebo jiný vhodný způsob. Držení obrobku rukou nebo při těle je nestabilní a může vést ke ztrátě kontroly.
2. Nepřetěžujte elektrické nářadí. Používejte na prováděnou práci správný typ elektrického nářadí. Při použití správného typu nářadí bude práce prováděna lépe a bezpečněji.
3. Pokud nelze hlavní spínač nářadí zapnout a vypnout, s nářadím nepracujte. Každé elektrické nářadí s nefunkčním hlavním vypínačem je nebezpečné a musí se opravit.
4. Před seřizováním nářadí, před výměnou příslušenství nebo pokud nářadí nepoužíváte, odpojte zástrčku napájecího kabelu od zásuvky. Tato preventivní bezpečnostní opatření snižují riziko náhodného spuštění nářadí.
5. Pokud nářadí nepoužíváte, uložte jej mimo dosah dětí a zabraňte tomu, aby bylo toto nářadí použito osobami, které nejsou seznámeny s jeho obsluhou nebo s tímto návodem. Elektrické nářadí je v rukou nekvalifikované obsluhy nebezpečné.
6. Příslušenství pečlivě udržujte. Řezné nástroje udržujte ostré a čisté. Správně udržované řezné nástroje s ostrými řeznými břity jsou méně náchylné k zanášení nečistotami a lépe se s nimi manipuluje.
7. Pravidelně kontrolujte vychýlení nebo uvíznutí pohyblivých částí, které mohou mít vliv na činnost nástrojů. Pokud je nějaká součástka poškozena, nechejte přístroj před použitím opravit. Mnoho nehod je zapříčiněno špatně udržovanými nástroji.
8. Používejte pouze příslušenství, které doporučuje výrobce nebo Váš model. Příslušenství, které může být vhodné pro jiný typ stroje, se může stát nebezpečným při použití na Vašem typu.

Servis

1. Servis nářadí smí provádět pouze kvalifikovaný opravář. Opravy nebo údržby prováděny nekvalifikovaným personálem mohou mít za následek riziko poranění.
2. Při údržbě nářadí používejte pouze originální náhradní díly. Postupujte podle pokynů v části Údržba. Použití neoriginálních náhradních dílů nebo nedodržování pokynů pro údržbu může způsobit riziko úrazu elektrickým proudem nebo zranění.

VÝSTRAHA!

Vždy používejte bezpečnostní řemen. Nářadí se může uvolnit.

3) Symboly na informačním štítku

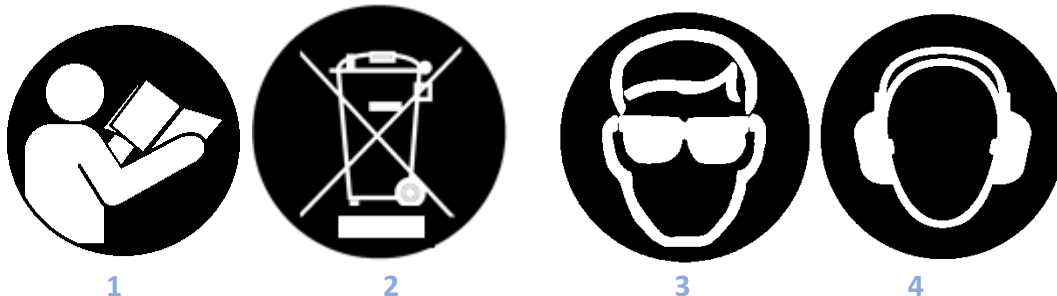

1. Před použitím si přečtěte návod k obsluze.
2. Stroj a elektrické součásti zlikvidujte správně.
3. Používejte ochranu zraku.
4. Používejte ochranu sluchu.

4) Specifikace

Maximální kapacita řezání otvoru v oceli..2 / .3C = průměr 50 mm x hloubka 50 mm

Průměr vrtáku 3/4"

Motorová jednotka			
Napětí	110v 50-60 Hz		230v 50-60 Hz
Plné zatížení	1100w	10A	1100w 10A
Velikost	180 mm délka, 100 mm šířka		
Přídržná síla při 20 ° C s minimální tloušťkou desky 25 mm.Použití na jakýkoliv materiál menší než 25 mm bude postupně snižovat magnetický výkon. Pokud je to možné, náhradní materiál by měl být umístěn pod magnetem a obrobkem tak, aby odpovídal vhodné tloušťce materiálu. Pokud to není možné, musí se použít alternativní bezpečný způsob připoutání stroje.	9300N		
Rozměry			
Výška	575 mm		
Šířka	235 mm		
Délka	275 mm		
Čistá hmotnost	19 kg		
Celkové hodnoty vibrací (triaxiální vektorový součet) v souladu s normou EN50144:	hodnota emise vibrací a W= 1.95 m/s ² odchylka vibrací (K):1.5m/s ²		
Hladina akustického tlaku podle EN50144:	LpA: 84 dB(A) odchylka tlaku (K): 3dB(A)		

Při práci se strojem je třeba nosit ochranu sluchu a očí. Abyste si ochránili ruce, noste rukavice. Tyto stroje jsou konstruovány a vyrobeny ve Velké Británii s komponenty pocházejícími z celého světa a odpovídají požadavkům EHS dokumentu HD.400.1 a BS.2769 / 84

Vhodný pouze pro střídavý napájecí proud 50 - 60 Hz.

NEPOUŽÍVEJTE NA STEJNOSMĚRNÝ PROUD

Nepoužívejte magnetickou vrtačku na stejné konstrukci, kde právě probíhá obloukové svařování.

Stejnosemerný proud se uzemní zpět přes magnet a způsobí nenapravitelné škody.

UPOZORNĚNÍ: TOTO zařízení musí být uzemněno!

**POZN :: NA JAKÉKOLIV ODCHYLKY OD URČENÉHO POUŽITÍ
SE NEBUDE VZTAHOVAT ZÁRUKA.**

5) Provozní bezpečnostní postupy

Před použitím přístroje si přečtěte tyto body

- Při použití elektrického nářadí byste měli vždy dodržovat základní bezpečnostní opatření, abyste snížili riziko úrazu elektrickým proudem, požáru a zranění osob.
- Před zapojením stroje zkontrolujte, zda je magnet vypnutý.
- Nepoužívejte stroj v mokřem a vlhkém prostředí. V opačném případě může dojít ke zranění osob.
- Nepoužívejte stroj v přítomnosti hořlavých kapalin, plynů nebo ve vysoce rizikových prostředích. V opačném případě může dojít ke zranění osob.
- Před zapnutím stroje zkontrolujte všechny elektrické napájecí kabely (včetně prodlužovacích kabelů) a v případě poškození je vyměňte. Nepoužívejte stroj, pokud existují znaky poškození.
- Používejte pouze prodlužovací kabely schválené pro místní podmínky.
- Před zapnutím stroje vždy zkontrolujte správnou funkci všech příslušenství, spínačů, magnetů atd.
- Před uvedením do provozu musí být stroj bezpečně připoután k pevné nezávislé konstrukci (pomocí bezpečnostního pásu nebo jinými prostředky), aby se snížil možný volný pohyb, pokud by se magnet odpojil od obrobku. V opačném případě může dojít ke zranění osob.
- Vždy při práci se strojem noste schválené chrániče očí, sluchu a doporučené OOPP (osobní ochranné pracovní prostředky).
- Při výměně nožů nebo při pracích na stroji odpojte napájení.
- Frézy a třísky jsou ostré, vždy zajistěte, aby byly ruce při výměně fréz nebo odstraňování třísek dostatečně chráněny. Pokud je to nutné, použijte nástroj nebo štětec na odstranění třísek.

- Před uvedením stroje do provozu vždy zkontrolujte, zda jsou upevňovací šrouby frézy pevně utažené.
- Pravidelně čistěte pracovní prostor a stroj od třísek a nečistot, zvláštní pozornost věnujte spodní straně magnetu.
- Před prací vždy odstraňte náramky, prsteny, hodinky a jakékoliv volné ozdoby, které by se mohly zamotat do rotujícího stroje.
- Před použitím stroje vždy zajistěte, aby byly dlouhé vlasy bezpečně upnuté v gumce.
- Pokud by se fréza zasekla v obrobku, okamžitě zastavte motor, abyste zabránili zranění. Odpojte od zdroje napájení a otočte hřídel. Frézu vyjměte z hřídele ochrannými rukavicemi.
- Pokud dojde k náhodnému pádu stroje, vždy před obnovením vrtání stroj pečlivě zkontrolujte, zda není poškozen a zda správně funguje.
- Pravidelně kontrolujte stroj a zkontrolujte, zda nejsou poškozené nebo uvolněné části.
- Vždy zajistěte, kdyby se stroj používal v obrácené poloze, aby se spotřebovalo pouze minimální množství chladicí kapaliny, a aby se chladicí kapalina nedostala do motoru vrtačky.
- Používejte ochranný kryt vrtačky. Před spuštěním nářadí se ujistěte, zda je řádně uzavřen ochranný kryt. V opačném případě může dojít ke zranění osob.
- Pokud nářadí nepoužíváte, uschovejte jej na bezpečném místě.
- Vždy zajistěte, aby opravy prováděly schválení příslušníci společnosti UNIBOR™.

6) Návod k obsluze

- Vnitřní část nástroje udržujte mimo třísek. Omezujte pracovní hloubku frézy.
- Zajistěte, aby láhev s chladícím prostředkem obsahovala dostatečné množství kapaliny k dokončení požadované doby provozu. Podle potřeby doplňte.
- Při spuštění stroje podle pokynů na ovládacím panelu.
- Příležitostně stiskněte vrták, abyste zajistili správné dávkování řezné kapaliny.
- Vždy vypněte motor stisknutím tlačítka MOTOR. Nevypínejte motor stlačením magnetického spínače.
- Na začátku řezání otvoru vyvíjejte mírný tlak, pokud si fréza nevyřeže drážku do pracovní plochy. Pak je možné dostatečně zvýšit tlak na zatížení motoru. Nadměrný tlak je nežádoucí, nezvyšuje rychlost vrtání, naopak způsobí aktivaci bezpečnostního ochranného programu proti přetížení (motor je možné opětovně spustit stiskem tlačítka zapnout) a může způsobit přehřívání, které může mít za následek poškození nebo uvolnění vrtáku.
- Před dalším řezáním se vždy ujistěte, že byl vrták vysunutý z předchozí díry.
- Pokud ve vrtáku zůstane materiál, přemístěte stroj na rovný povrch, zapněte magnet a frézu jemně položte dolů, aby se dotkla povrchu.
- Na kluzné a hřídelové ložisko pravidelně nanášejte malé množství lehkého olejového maziva.
- Zlomení fréz je obvykle způsobeno slabým ukotvením, volně nasazeným šoupátkem nebo opotřebovaným ložiskem v podpěře hřídele. (Viz pokyny pro běžnou údržbu).
- Používejte pouze schválenou řeznou kapalinu.

7) Výběr prodlužovacího kabelu

Stroje jsou z výroby vybaveny kabelem s délkou 3 metry, který má tři vodiče 1,5 mm² ŽIVÝ, NEUTRÁLNÍ a ZEM. Pokud je nezbytné namontovat prodlužovací kabel ze zdroje napájení, je třeba postupovat opatrně při použití kabelu dostatečné kapacity. Pokud to neuděláte, bude to mít za následek ztrátu pohonu magnetem a snížení výkonu z motoru. Pokud je nezbytná výměna napájecího kabelu, musí to udělat výrobce nebo autorizovaný zástupce, aby se zabránilo možnému riziku.

Za předpokladu správného napájecího napětí se správným napětím se doporučuje, aby nebyly překročeny následující délky rozšíření: Napájení 230 V: 26 metrů 3 vodivé žíly x 1,5 mm²

VŽDY ODPOJTE STROJ ZO SIETE PRED ZMENOU VRTÁKOV.

8) Montáž vrtáků

Stroj byl vyroben tak, aby pojal frézy s průměrem 19,05 mm.

Při montáži fréz musí použít následující postup:

- Položte stroj na bok s rukojeťmi posuvu nahoru a dbejte na to, aby byl hřídel spuštěn do nejnižšího bodu, abyste měli přístup k šroubům s vnitřním šestihranem
- Vezměte správný vrták a vložte do otvoru v stopce frézy a dbejte na to, aby byly dvě ploché šrouby zarovnané pomocí šroubů s vnitřním šestihranem.
- Utáhněte oba šrouby pomocí šestihranného klíče.

9) Řešení problémů s vrtané díry

Problém	Příčina	Řešení
1) Magnet nedrží správně	<p>Řezaný materiál může být příliš tenký na efektivní držení.</p> <p>Vlákna nebo nečistoty pod magnetem. Nepravidelnost na kontaktu magnetu nebo obrobku.</p> <p>Nedostatečný proud procházející magnetem během vrtání.</p>	<p>Pod magnet připevněte další kovový díl nebo magnet mechanicky připevněte k obrobku.</p> <p>Vyčistěte magnet.</p> <p>Buďte mimořádně opatrní; všechny nedostatky odstraňte z povrchu.</p> <p>Potvrďte napájení a výstup z řídicí jednotky, zkontrolujte napájecí kabel.</p>
2)) Fréza při zahájení řezu odskočí ze značky středového razidla.	<p>Magnet nedrží správně.</p> <p>Opotřebovaný hřídel a / nebo vyhazovací límec.</p> <p>Příliš vysoký tlak posuvu na začátku řezu.</p> <p>Vrták je matný, opotřebovaný, odštěpením nebo nesprávně naostřený.</p> <p>Slabá vodičí pružina; není centrována ve značce se středovým bodem.</p> <p>Opotřebovaná nebo ohnutá vodičí lišta, opotřebovaný vodičí otvor.</p> <p>Opotřebovaná nebo ohnutá vodičá oska, opotřebovaný vodičí otvor.</p>	<p>Příčiny a řešení najdete výše.</p> <p>Nová hřídel.</p> <p>Je potřebný pouze mírný tlak, dokud se nevyřeže drážka - slouží jako stabilizátor.</p> <p>Vyměňte nebo znovu naostřete. K dispozici je služba broušení.</p> <p>Vylepšete středový děrovač a / nebo vyměňte opotřebované díly.</p> <p>Vyměňte díl nebo součástky.</p> <p>Vymeňte díl nebo díelce.</p>
3) Je potřebný nadměrný vrtací tlak	<p>Nesprávně naostřené, opotřebované nebo otřepené vrtáky.</p> <p>Padají na třísky ležící na povrchu obrobku.</p> <p>Uvnitř řezačky se nahromadily (nabalily) piliny.</p>	<p>Zostřit nebo vyměnit.</p> <p>Dávejte pozor, abyste nezačali řezat třísky.</p> <p>Čistý vrták.</p>
4)) Nadměrné rozbití frézy	<p>Ocelové piliny nebo nečistoty pod řezačkou.</p> <p>Nesprávně naostřené nebo opotřebované frézy.</p> <p>Přeskakování frézy.</p> <p>Fréza není pevně připevněna k hřídeli.</p> <p>Nedostatečné použití řezného oleje nebo nevhodný typ oleje.</p> <p>Nesprávná rychlost.</p>	<p>Odstraňte frézu, důkladně ji očistěte a vyměňte.</p> <p>Vždy mějte po ruce novou frézu, která vám poskytne informace o správné geometrii zubů, spolu s archem s pokyny.</p> <p>Viz příčiny a odstranění.</p> <p>Dotáhněte.</p> <p>Do otvoru sloužícího pro chlazení vstříkňte olej s nízkou viskozitou a zkontrolujte, zda je olej dávkován do frézy. Pokud ne, zkontrolujte vodičí drážku a hřídel na nečistoty nebo naneste olej zvenčí. (I malé množství oleje je velmi účinné).</p> <p>Ujistěte se, že používáte správnou rychlost.</p>
Nadměrné opotřebení frézy	<p>Viz příčinu a nápravu výše</p> <p>Nesprávně naostřená fréza.</p> <p>Nedostatečný nebo křečovitý řezný tlak.</p>	<p>Správnou geometrii zubů najdete v pokynech o nové fréze.</p> <p>Na zpomalení vrtání používejte dostatečný stálý tlak. Výsledkem bude optimální rychlost řezání a zatížení stroje.</p>

10) Elektrické schéma

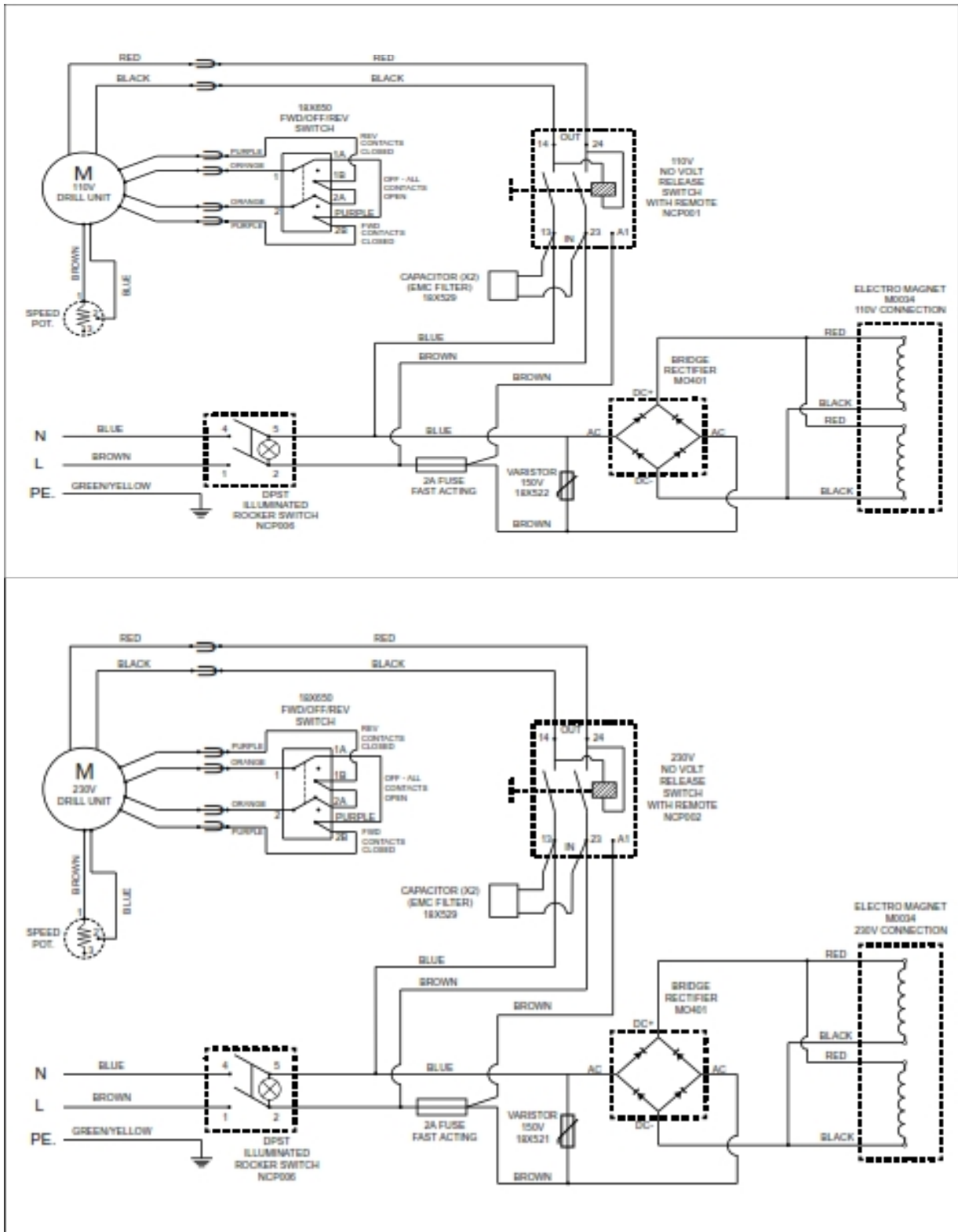

11) Detailní pohled

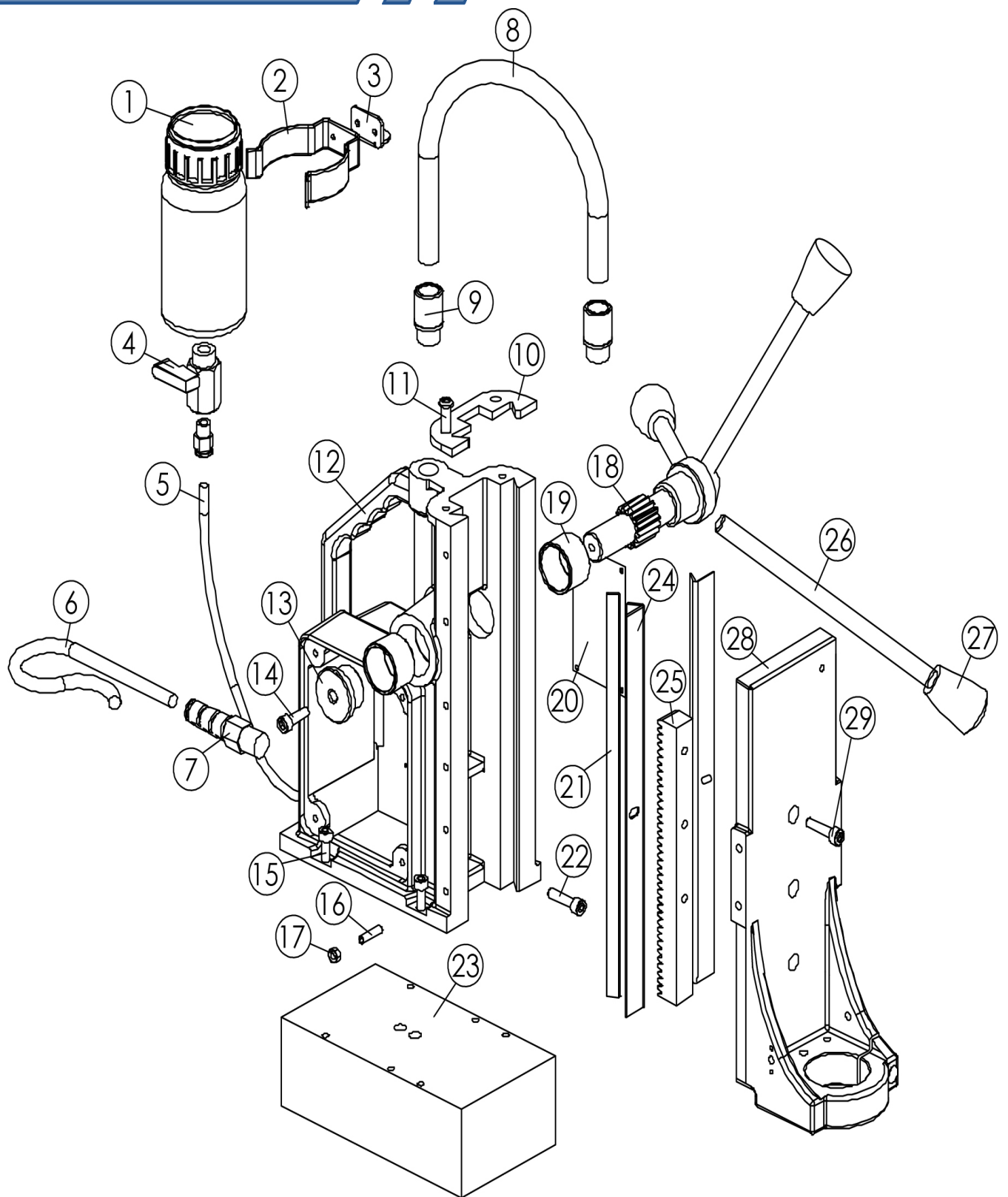

Číslo	Číslo součástky	Název součástky	Množství
1	30046-2	SMALL PLASTIC OIL CUP COMPLETE WITH TAP	1
2	10076	OIL CUP RET CLIP-83250 BP PLASTIC COATED CLIP	1
3	10060Z	OILFEED STOP BRACKET	1
4	TAP	INCLUDED IN ITEM 3	1
5	BD029	U-06040(30MC) 6MM X 4MM CLEAR POLYURETHANE TUBE	1
6	10237-1	MAINS CABLE YELLOW (110V) **	1
	CABL04	MAINS CABLE SHUKO PLUG	1
	CABL01	MAINS CABLE 230V *	1
7	10231	M16 STRAIN RELIEF CABLE GLAND - BBSM 16	1
8	M0443	CONDUIT	1
9	40026	M16 PUSH FIT GLAND - PMA BVND-M160GT	1
10	10084	TOP PLATE (UNIBOR)	1
11	SC420BUT	M4 X 20 BUTTON HEAD SCREW	2
12	20348BLU	BODY MINIBOR (CAPRI BLUE)	1
13	M0072	PINION END CAP - DEEP	1
14	SC620CAP	M6 X 20 CAP HEAD SCREW	1
15	SC616CAP	M6 X 16 CAP HEAD SCREW	4
16	10085A	M5X25 KNURLED POINT GRUB SCREW	6
17	10085B	M5 NYLOC	6
18	M0042	PINION - LARGE	1
19	M0081	BUSH (PINION) - 33 X 28 X 20 OILITE BUSH	2
20	NWP-01	WARNING PLATE	1
21	20389	GIB STRIP SUPPORT	1
22	SC46CSK	M4 X 6 COUNTERSUNK SCREW	4
23	M0034	MAGNET BASE (MIDI)	1
24	60100A	MINIBOR BRASS STRIP	2
25	10215	RACK	1
26	10081	HANDLE (12mm SMALL)	3
27	10082	HANDLE KNOB	3
28	EIB396	MAIN SLIDE	1
29	SC625CAP	M6 X 25 CAP HEAD SCREW	3

* Vyžaduje se 230V 3 - pólová zástrčka, která se prodává samostatně - PLUG03

** Vyžaduje se zástrčka 110V 3- pólová zástrčka (16A, která se prodává samostatně - PLUG04

12) Porucha motoru

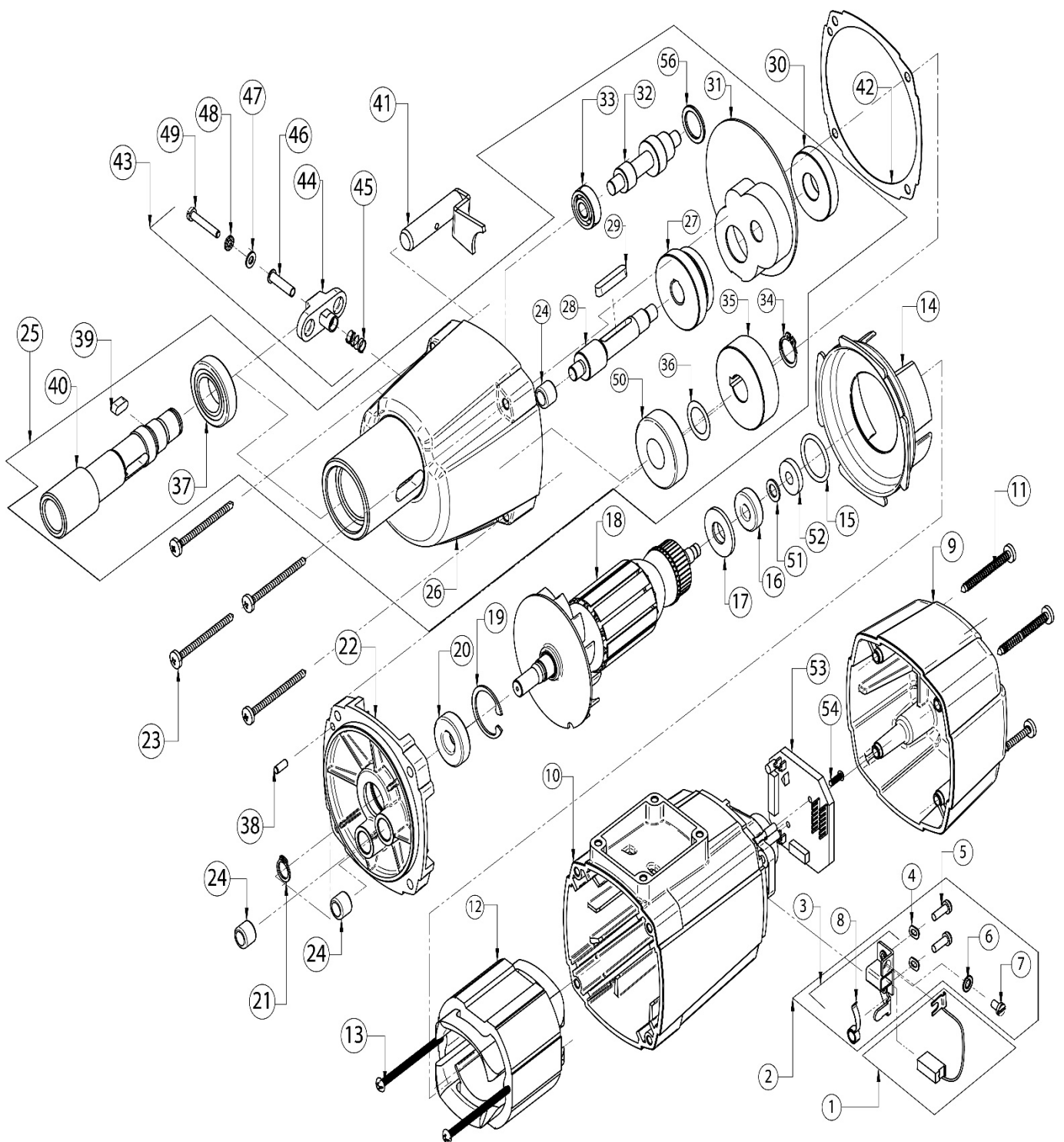

Číslo	Číslo součástky	Název součástky	Množství
1	EIB046A	Carbon Brush	2
2	EIB105	Brush Holder Assembly	2
3	EIB511	Brush Holder	2
4	EIB501	Washer M4 Type B	4
5	EIB173	Cap Head Screw M4 x 12	4
6	EIB502	Shake Proof Washer	2
7	EIB503	Cap Head Screw M4 x 8	2
8	EIB504	Flat Spiral Spring	2
9	EIB512	Top Cover	1
10	EIB391	Motor Case	1
11	EIB101	Self-Tapping Screw 4.8 x 45	4
12	EIB513	Field Coil 110v	1
	EIB514	Field Coil 230v	1
13	EIB397	Screw 3.9 x 65	2
14	EIB392	Baffle	1
15	EIB048	O Ring	1
16	UDC009	Ball Bearing	1
17	EBD012	Washer	1
18	EIB515	Armature 110v	1
	EIB516	Armature 230v	1
19	EIB042	Circlip	1
20	UDC002	Ball Bearing	1
21	EIB143	Circlip	1
22	EIB395	IGP Cover	1
23	EIB398	Self-Tapping Screw 4.8 x 55	4
24	UDC020	Bearing HK810	3
25	EIB505	Gearbox Assembly	1
26	EIB389	Gearbox	1
27	EIB005	Step Gear	1
28	EIB050	Gear Shaft	1
29	EIB034	Key	1
30	EIB006	Intermediate Gear	1
31	EIB083	Gearbox Baffle	1
32	EIB007	Inter Pinion	1
33	EIB009	Bearing 608	1
34	EIB040	Circlip	1
35	EIB004	Spindle Gear	1
36	EIB061	Washer	1
37	EIB019	Bearing 6904	1
38	EIB179	Dowel 4 x 12	1
39	EIB034	Key	1
40	EIB003	Spindle	1
41	EIB008	Gear Selector Shaft	1

42	EIB399	Gasket	1
43	EIB017	Gear Knob Assembly	1
44	EIB506	Gear Knob	1
45	EIB507	Spring	1
46	EIB508	Screw Sleeve	1
47	EIB509	Plain Washer M4	1
48	EBD031	Shake Proof Washer M4	1
49	EIB510	Cap Head Screw M4 x 25	1
50	UDC014	Bearing 6203	1
51	EIB517	Washer	1
52	EIB518	Speed Disc	1
53	EIB519	Speed PCB 110V	1
	EIB520	Speed PCB 230V	1
54	EIB521	Self-Tapping Screw 2.9 x13	2
55	40025	Cable Gland PG09	1
56	EIB400	Spacer	1

13) Ovládací panel a seznam dílů

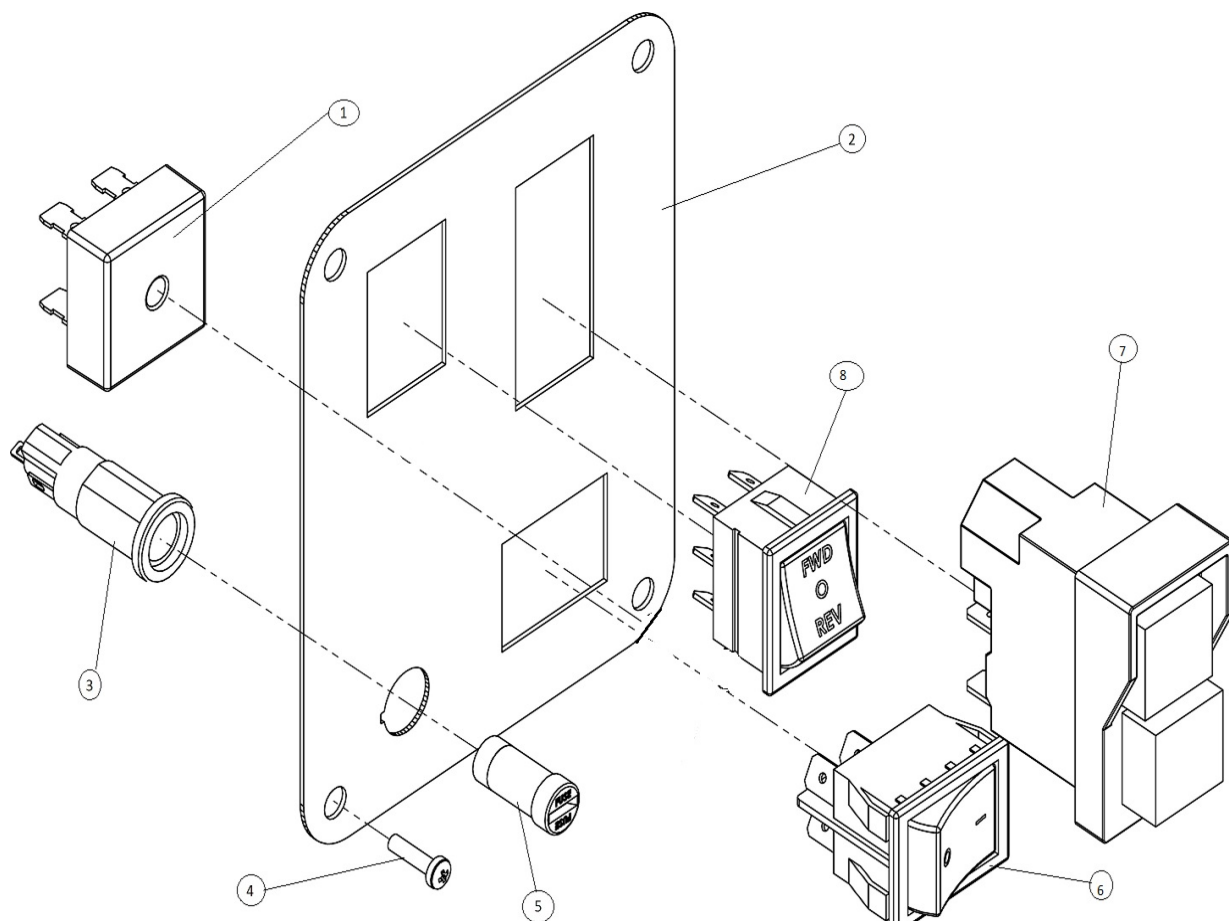

Číslo	Číslo součástky	Název součástky	Množství
1	M0401	BRIDGE RECTIFIER	1
2	NCP32	CONTROL PLATE	1
3	W18XC512	2A FUSE	1
4	SC410BUT	M4 X 10 BUTTON HEAD SCREW	4
5	W18XC511	FUSE HOLDER	1
6	NCP006	MAGNET SWITCH	1
7	NCP001	MOTOR ON/OFF SWITCH 110V	1
	NCP002	MOTOR ON/OFF SWITCH 230V	1
8	W18XC650	FORWARD/REVERSE SWITCH	1

14 Údržba

Řádná péče o nářadí a jeho pravidelné čištění Vám zajistí jeho bezproblémový chod. Na strojích Unibor musí být vždy zkontrolováno několik položek. Před každou prací se strojem se vždy přesvědčte, zda je v dobrém provozním stavu a zda nejsou poškozené nebo uvolněné nějaké díly. Všechny uvolněné díly musí být pevně utažené. Před provedením jakýchkoli údržbářských prací se ujistěte, že je stroj odpojen od napájení.

Popis	Každé použití stroje	1x / za týden	1x / za měsíc
Vizuální kontrola Poškození stroje	X		
provoz stroje	X		
Zkontrolujte potřebení Uhlík		X	
zkontrolujte magnet	X		
zkontrolujte mazivo			X
zkontrolujte vybavení			X

Vizuálně zkontrolujte, zda není stroj poškozen.

Před uvedením stroje do provozu je třeba zkontrolovat, zda nevykazuje známky poškození, které by mohly mít vliv na jeho provoz. Zvláště si musíte všimnout síťový kabel, pokud se zdá, že je stroj poškozen, neměl by se používat, jinak by mohlo dojít ke zranění nebo smrti.

Zkontrolujte funkčnost stroje.

Je třeba zkontrolovat funkčnost stroje, aby se zajistilo, že všechny komponenty pracují správně.

Uhlíky stroje - měli byste zkontrolovat, zda nejsou nadměrně opotřebené (při častém používání by se to mělo zkontrolovat nejméně jednou týdně). Jestliže má uhlík více než 2/3 původní délky, měli byste ho vyměnit. V opačném případě může dojít k poškození stroje.

Magnet - před každou operací byste ho měli zkontrolovat, abyste se ujistili, že je rovný a zda není poškozen. Nerovnost magnetu způsobí, že nebude držet tak efektivní a může způsobit zranění obsluhy.

Zkontrolujte mazání strojů.

Mazivo převodovky by se mělo kontrolovat jednou měsíčně, aby se zajistilo zakrytí všech pohyblivých komponent, aby se zabránilo opotřebením. Mazivo byste měli měnit nejméně jednou ročně, abyste ze stroje dostali, co nejlepší výkon.

Zkontrolujte vybavení stroje.

To by se mělo zkontrolovat nejméně jednou za měsíc, aby se zjistilo, zda nejsou viditelné jakékoliv známky poškození těla nebo komutátor. Na komutátor budou po určitém čase projevoval známky opotřebením, je to však normální (jedná se o součást, která přichází do styku s uhlíky). Pokud se však objeví známky abnormálního poškození, měli byste je vyměnit.

15) Řešení problémů

Magnet a motor nefungují	<ul style="list-style-type: none"> - Spínač magnetu není připojen k napájecímu zdroji - Poškozené nebo vadné vedení - Vadný spínač magnetu - Vadná řídicí jednotka - Vadné napájení
Magnet funguje, motor ne	<ul style="list-style-type: none"> - Poškozené nebo vadné vedení - Uhlíky jsou zaseknuté nebo opotřebené - Vadný spínač magnetu - Vadný spínač zapnutí / vypnutí - Vadná řídicí jednotka - Vadné vybavení a / nebo cívky
Magnet nefunguje, motor funguje	<ul style="list-style-type: none"> - Vadný magnet - Vadná řídicí jednotka
Vrtáky se rychle zlomí, otvory jsou větší než řezačky otvorů	<ul style="list-style-type: none"> - Hleďte v příručce - Ohnuté vřeteno - Hřídel vystupující z motoru je ohnutá - Vodící součástka je ohnutá
Nepravidelné hučení motoru a / nebo se zasekává	<ul style="list-style-type: none"> - Ohnuté vřeteno - Hřídel vystupující z motoru je ohnutá - Trojúhelníkové vedení není namontováno rovně
Motor vydává klapavý zvuk	<ul style="list-style-type: none"> - Ozubený kroužek (spodek hřídele) je opotřebován - Ozubené kolo je opotřebované - V převodovce není žádné mazivo
Hučení motoru, velké jiskry a motor nemá sílu	<ul style="list-style-type: none"> - Rotor je poškozený - Cívky jsou spáleny - Uhlíky jsou opotřebené
Motor se nespustí nebo selže	<ul style="list-style-type: none"> - Poškozené nebo vadné vedení - Poškození výbavy nebo cívky - Poškozené nebo vadné uhlíky
Nedostatečná magnetická síla	<ul style="list-style-type: none"> - Poškozené nebo vadné vedení - Spodek magnetu není čistý a suchý - Spodek magnetu není plochý - Obrobek není čistý kov - Obrobek není plochý - Obrobek je příliš tenký - méně než 10 mm - Vadná řídicí jednotka - Vadný magnet
Rám pod napětím	<ul style="list-style-type: none"> - Poškozené / vadné vedení - Vadný magnet - Motor je hodně znečištěný
Pojistka se propálí, když je zapnutý magnetický spínač	<ul style="list-style-type: none"> - Poškozené nebo vadné vedení - Vadná pojistka - Vadný spínač magnetu - Vadná řídicí jednotka - Vadný magnet
Po spuštění motoru praskne pojistka	<ul style="list-style-type: none"> - Poškozené nebo vadné vedení - Nepravidelně běžící motor - Opotřebené uhlíkové kartáčky. - Vadná řídicí jednotka
Volný zdvih rotačního systému je příliš dlouhý	<ul style="list-style-type: none"> - Uvolněné nebo vadné ozubené kolo - Vadný systém otáčení

16) Výběr vrtáku

Materiál	Tvrдость materiálu	Vrták
Měkké a volně řezatelné oceli	<700N/mm ²	M2
Měkké a volně řezatelné oceli	<850N/mm ²	M42
Ocelový úhelník a trámy	<700N/mm ²	M2
Ocelový úhelník a trámy	<850N/mm ²	M42
Plech a ocelový plech	<700N/mm ²	M2
Plech a ocelový plech	<850N/mm ²	M42
Hliník	<750Nmm ²	M2
Hliník	<850N/mm ²	M42
Mosaz	<700N/mm ²	M2
Mosaz	<850N/mm ²	M42
Litina	<700N/mm ²	M2
Litina	<850N/mm ²	M42
Nerezová ocel	<700N/mm ²	M2
Nerezová ocel	<850N/mm ²	M42
Nerezová ocel	>850N/mm ²	TCT
Sklužnice	>850N/mm ²	M42
Nástrojová ocel	>850N/mm ²	TCT
Zápustková ocel	>850N/mm ²	TCT

17) Záruka

Záruka na magnetické vrtačky Unibor je 24 měsíců od data zakoupení. Zákazník při uplatnění záruky je povinen předložit nákupní doklad.

Tato záruka se nevztahuje na:

1. Součástky, které jsou předmětem přirozeného opotřebení způsobeného používáním, nejsou v souladu s předpisy.
2. Poruchy ve stroji způsobené nedodržením pokynů k obsluze, nesprávným používáním, neobvyklými podmínkami prostředí, nepřiměřenými provozními podmínkami, přetížením nebo nedostatečnou údržbou.
3. Poruchy způsobené použitím jiného příslušenství, komponentů nebo náhradních dílů jiných než originálních dílů Unibor™.
4. Konstrukce, která byla změněna nebo doplněna.
5. Elektrické komponenty podléhají záruce výrobce.
6. Záruka se nevztahuje na stroj s poškozeným výrobním číslem.

Záruční reklamace musí být zaznamenána v rámci záruční doby. To vyžaduje předložení nebo odeslání kompletního stroje pocházející účtenkou, která musí uvádět datum nákupu produktu. Před vrácením je také třeba předložit reklamační formulář. Nepředložení tohoto formuláře bude mít za následek zpoždění Vaší reklamace.

UNIBOR™ SI VYHRÁZUJE UPLATNIT VYLEPŠENÍ A ÚPRAVY NÁVRHU BEZ PŘEDCHOZÍHO OZNÁMENÍ.

Známý a důvěryhodný po celém světě pro kvalitu, výkon a spolehlivost.