

evOLUTION®

S355

MCS

Návod k použití

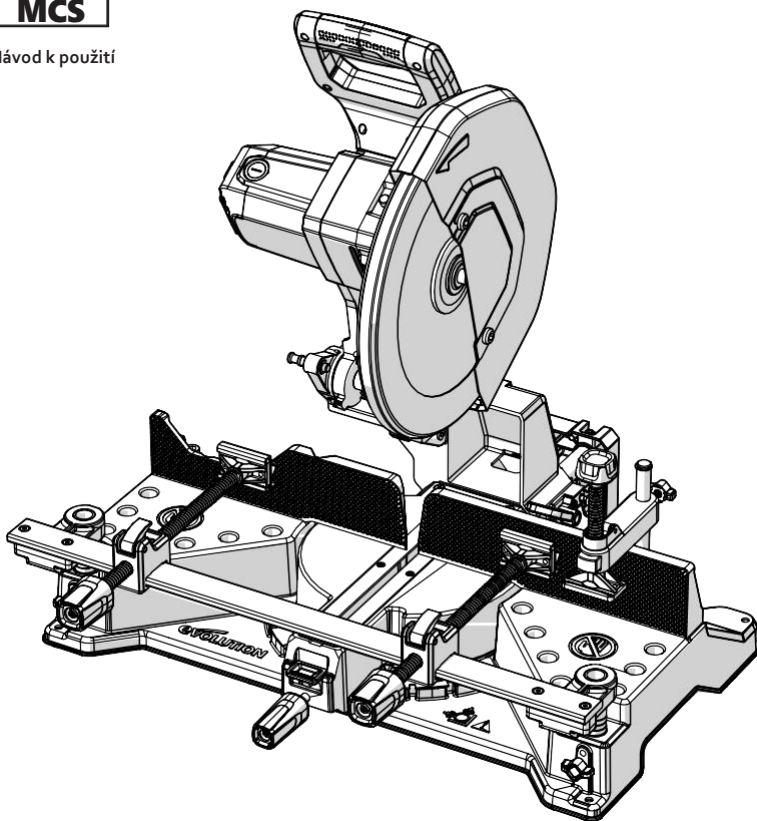

DŮLEŽITÉ

Přečtěte si prosím pozorně a úplně tyto provozní a bezpečnostní pokyny.

Pro Vaši vlastní bezpečnost, pokud si nejste jisti jakýmkoli aspektem používání tohoto zařízení, navštivte příslušnou technickou linku nápovědy, jejíž číslo naleznete na webové stránce Evolution Power Tools.

V rámci naší celosvětové organizace provozujeme několik linek pomoci, ale technickou pomoc vám poskytne i váš dodavatel.

WEB

www.allmedia.sk

EMAIL

allmedia@allmedia.sk

ZÁRUKA

Blahopřejeme Vám k zakoupení elektrického nářadí EVOLUTION. Dokončete registraci produktu „online“, jak je vysvětleno na letáku přiloženém k tomuto stroji. To Vám umožní ověřit záruční lhůtu Vašeho stroje prostřednictvím webové stránky EVOLUTION zadáním Vašich údajů, a tak zajistit rychlý servis v případě potřeby. Upřímně Vám děkujeme, že jste si vybrali produkt od společnosti Evolution Power Tools.

Evolution Power Tools si vyhrazuje právo na vylepšení a úpravy designu produktu bez předchozího upozornění. Podrobnosti o podmínkách záruky naleznete v registračním letáku záruky a/nebo na obalu.

Zákazník je povinen doručit do servisu stroj/zařízení s kotoučem, který byl použitý v momentě poruchy stroje / zařízení. V opačném případě nemusí být výrobcem / prodejcem reklamace uznána.

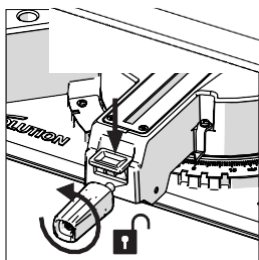

Obr. 1

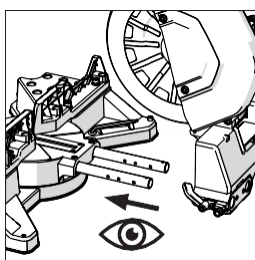

Obr. 2

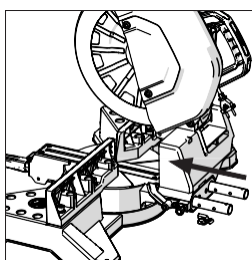

Obr. 3

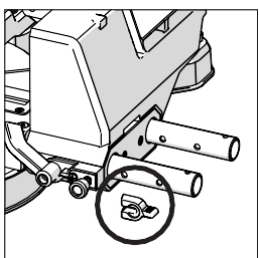

Obr. 4

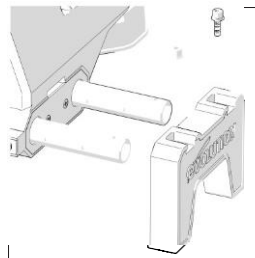

Obr. 5

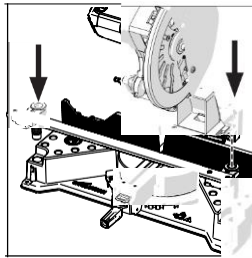

Obr. 6

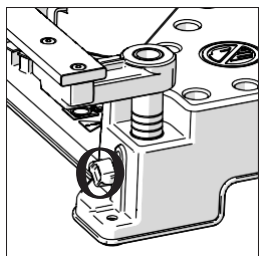

Obr. 7

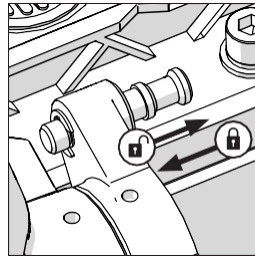

Obr. 8

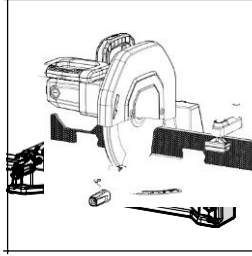

Obr. 9



Obr. 10



Obr. 11

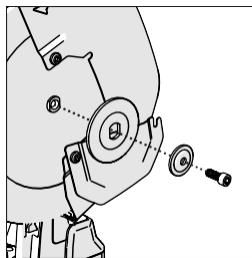

Obr. 12

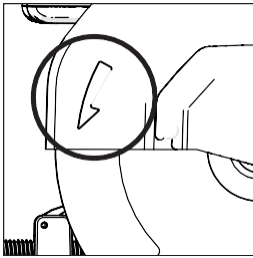

Obr. 13

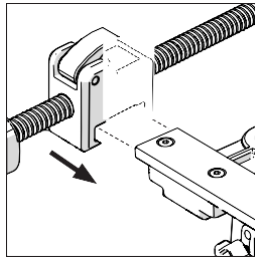

Obr. 14

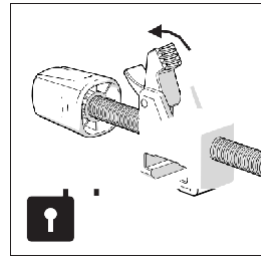

Obr. 15

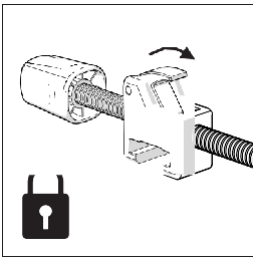

Obr. 16

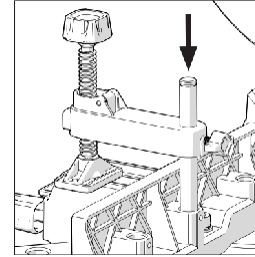

Obr. 17

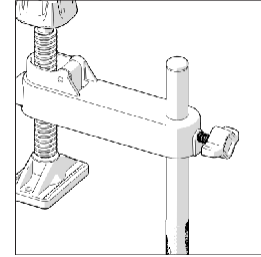

Obr. 18

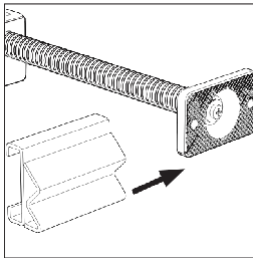

Obr. 19

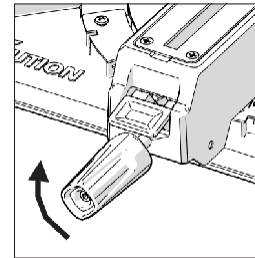

Obr. 20

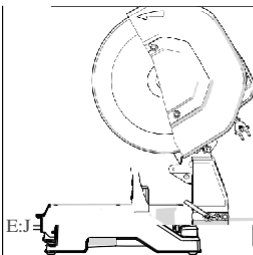

Obr. 21a

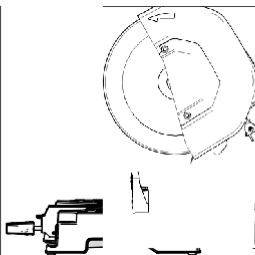

Obr. 21b

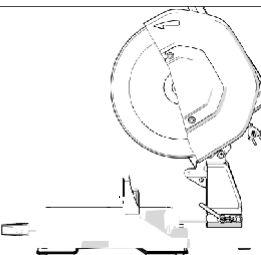

Obr. 21c

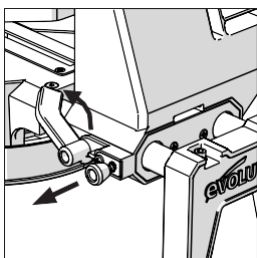

Obr. 22

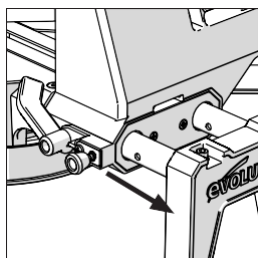

Obr. 23

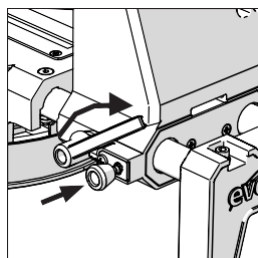

Obr. 24

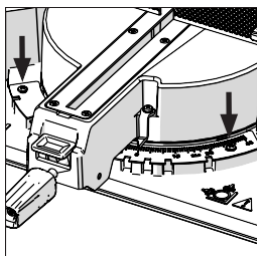

Obr. 25

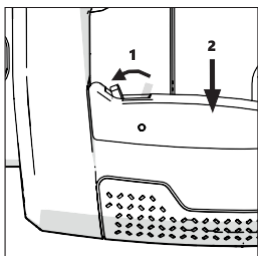

Obr. 26

TECHNICKÉ PARAMETRY	S355MCS	
	UK/EU	USA
STROJ		
Kód výrobku	UK 220-240V:102-0001, UK 110V:102-0002, EU 220-240V:102-0003	UK 120V:102-0004
Motor (UK/EU) 220V-240V ~ 50Hz	2200W	-
Motor (UK) 110V ~ 50Hz	1600W	-
Motor (USA) 120V ~ 60Hz	-	15A
Otáčky (bez zatížení)	1550 min ⁻¹	1450 min ⁻¹
Hmotnost (s kotoučem)	35kg	
Délka kabelu	3 m	10 feet
KAPACITA ŘEZÁNÍ		
Plech z měkké ocele (max. hrubost)	12 mm	1/2"
Deska z nerez. oceli (max. tloušťka)	5 mm Ø	13/64" Ø
Čtvercová trubice při 90°	120 x 120mm	4-3/4" x 4-3/4"
Čtvercová trubice při 45°	100 x 100mm	3-29/32" x 3-29/32"
Obdelníková trubice při 90°	100 x 165mm	3-29/32" x 6-7/16"
Obdelníková trubice při 45°	100 x 110mm	3-29/32" x 4-3/8"
Kulatá trubice při 90°	Ø 120mm	Ø 4-11/16"
Kulatá trubice při 45°	Ø 110mm	Ø 4-5/16"
Minimální délka odříznutého kusu	8 mm	5/16"
KOTOUČ		
Průměr	355mm	14"
Díra	25,4mm	1"
Zářez	2,4 mm	.094"
Kotouč z měkké ocele (počet zubů)	66	
ÚDAJE O EMISI HLUKU*		
Hladina akustického tlaku LPA	110V: 94,9 dB(A) / 220-240V: 94,8 dB(A)	
Hladina akustického výkonu LWA	110V: 107,9 dB(A) / 220-240V: 107,8 dB(A)	
Nejistota, KpA & KWA	3dB(A)	

◊ Ø Musí být namontován kotouč z nerezavějící oceli.

POZOR: V důsledku příkonu tohoto produktu při spuštění může dojít k poklesu napětí, což může ovlivnit další zařízení (např. stmívání světel). Takže z technických důvodů doporučujeme, pokud je impedance sítě $Z_{max} < 0,069\Omega$, tyto poruchy se neočekávají. Pokud potřebujete další objasnění, můžete se obrátit na místní úřad pro napájení.

POLARIZOVANÁ ZÁSTRČKA

POZOR: Tento stroj je vybaven správnou lisovanou zástrčkou a síťovým kabelem pro určený trh. Pokud je napájecí kabel poškozen, musí být nahrazen speciálním kabelem nebo sestavou, kterou získáte od výrobce nebo jeho servisního zástupce.





POZOR:







- emise vibrací při skutečném používání elektrického nářadí se mohou lišit od deklarovaných hodnot v závislosti na způsobu, jakým se nářadí používá, zejména na tom, jaký druh obrobku se zpracovává;
- potřeba identifikovat bezpečnostní opatření na ochranu obsluhy, která jsou založena na odhadu vystavení ve skutečných podmínkách používání (berouce v úvahu všechny části pracovního cyklu, jako jsou časy, kdy je nářadí vypnuto a kdy je běh naprázdno kromě času spuštění).

ŠTÍTKY & SYMBOLY

POZOR: Neprovozujte tento stroj pokud chybí nebo jsou poškozeny štítky s varováním a/nebo pokyny. Pro náhradní štítky kontaktujte Evolution Power Tools.

Note: Všechny nebo některé z těchto symbolů mohou být uvedeny v návodu nebo na výrobku.

Symbol	Popis
V	Volty
A	Ampéry
Hz	Hertze
min ⁻¹	Rychlost
~	Střídavý proud
no	Žádná rychlost načtení
	Noste ochranné brýle
	Noste ochranu sluchu
	Používejte ochranu proti prachu
	Přečtete si pokyny
	Ochrana dvojitou izolací

	CE certifikát
	UKCA certifikát
	TUV SUD certifikát
	Odpad z elektrických a elektronických zařízení
	Pozor
	Nedotýkejte se - držte ruky pryč

URČENÉ POUŽITÍ TOHOTO ELEKTRICKÉHO

NÁŘADÍ POZOR: Tento produkt byl navržen pro použití se speciálními kotouči Evolution. Používejte pouze příslušenství určené k použití v tomto stroji a/nebo příslušenství, které je speciálně doporučeno od Evolution Power Tools Ltd. Pokud je tento stroj vybaven vhodným kotoučem, lze jej použít k řezání:

Měkká ocel

Tenká ocel

Nerez

Hliník

Dřevo

Zdivo

Pozn.: Řezání pozinkované oceli může snížit životnost kotouče.

ZAKÁZANÉ POUŽÍVÁNÍ TOHTO ELEKTRICKÉHO NÁŘADIA

POZOR: Tento výrobek je ruční pokosová pila a smí se používat pouze činnost jí určenou. Nesmí se žádným způsobem upravovat ani používat k napájení jakéhokoli jiného zařízení nebo k pohonu jiného příslušenství, které není uvedeno v tomto návodu k obsluze.

POZOR: Tento stroj není určen k používání osobami (včetně dětí) se sníženými fyzickými, smyslovými nebo duševními schopnostmi nebo nedostatkem zkušeností a znalostí, pokud nejsou pod dohledem nebo nebyli poučeni o bezpečném používání stroje osobou odpovědnou za jejich bezpečnost a kompetentní k jeho bezpečnému používání. Děti by měly být pod dozorem, aby se zajistilo, že nebudou mít přístup k tomuto stroji a nebudou si s ním moci hrát.

ELEKTRICKÁ BEZPEČNOST

Tento stroj je vybaven správnou lisovanou zástrčkou a síťovým kabelem pro určený trh. Je-li napájecí kabel tohoto elektrického nářadí poškozen, musí být nahrazen speciálně připraveným napájecím kabelem, který je k dispozici v servisní organizaci

VNĚJŠÍ POUŽITÍ

POZOR: Pro Vaši ochranu, má-li se toto nářadí používat venku, nemělo by být vystaveno dešti ani používáno ve vlhkých prostorách. Nepokládejte nářadí na vlhké povrchy. Používejte čistý a suchý pracovní stůl, je-li k dispozici. Pro dodatečnou ochranu použijte proudový chránič (R.C.D.), který přeruší napájení, pokud svodový proud do země překročí 30 mA na 30 ms. Před použitím stroje vždy zkontrolujte funkčnost proudového chrániče (R.C.D.). Je-li zapotřebí prodlužovací kabel, musí být vhodný pro použití venku a musí být takto označen. Při používání prodlužovacího kabelu je třeba dodržovat pokyny výrobce.

VŠEOBECNÁ BEZPEČNOSTNÍ UPOZORNĚNÍ PRO ELEKTRICKÉ NÁŘADÍ

Tyto Všeobecné bezpečnostní pokyny pro elektrické nářadí jsou uvedeny v EN 62841-1: 2015 & EN IEC 62841-3-9:2020/A11:2020

- ⚠ **POZOR:** Přečtěte si všechna bezpečnostní upozornění, pokyny, ilustrace a specifikace dodané s tímto elektrickým nářadím. Nedodržení všech pokynů uvedených níže může mít za následek zásah elektrickým proudem, požár a/nebo vážné zranění.



Uschovejte si všechna upozornění a pokyny pro budoucí použití. Výraz „elektrické nářadí“ v upozorněních se vztahuje na vaše elektrické nářadí napájené ze sítě (s kabelem) nebo nářadí napájené z baterie (bez kabelu).

1) Všeobecné elektrické nářadí Bezpečnostní upozornění [Bezpečnost pracovního prostoru]

- Udržujte pracovní prostor čistý a dobře osvětlený. Nepořádek nebo tmavé oblasti mohou vést k nehodám.
- Nepracujte s elektrickým nářadím ve výbušném prostředí, například v přítomnosti hořlavých kapalin, plynů nebo prachu. Elektrické nářadí vytváří jiskry, které se mohou vznítit.
- Při práci s elektrickým nářadím držte děti a kolemstojící mimo dosah. Rozptylování může způsobit ztrátu kontroly.

a) Všeobecné bezpečnostní upozornění pro elektrické nářadí [Elektrická bezpečnost]

- Zástrčka elektrického nářadí musí odpovídat zásuvce. Zástrčku nikdy žádným způsobem neupravujte. S uzemněným elektrickým nářadím nepoužívejte žádné adaptérové zástrčky. Neupravené zástrčky a odpovídající zásuvky snižují riziko úrazu elektrickým proudem.

- Elektrické nářadí nevystavujte dešti nebo moku. Voda vniká do elektrického nářadí zvyšuje riziko úrazu elektrickým proudem.d) Kabel nenamáhejte. Nikdy nepoužívejte kabel k přenášení, tahání nebo odpojování elektrického nářadí. Udržujte kabel mimo dosah tepla, oleje, ostrých hran nebo pohyblivých částí. Poškozené nebo zamotané kabely zvyšují riziko úrazu elektrickým proudem.

- Při práci s elektrickým nářadím venku používejte prodlužovací kabel vhodný pro venkovní použití. Použití kabelu vhodného pro venkovní použití snižuje riziko úrazu elektrickým proudem.

- Nezle-li se vyhnout provozu elektrického nářadí ve vlhkém prostředí, použijte zdroj chráněný proudovým chráničem (RCD). Použití RCD snižuje riziko úrazu elektrickým proudem.

a) Všeobecná bezpečnostní upozornění pro elektrické nářadí [Osobní bezpečnost]

- Buďte pozorní, sledujte, co provádíte, a při práci s elektrickým nářadím používejte zdravý rozum. Nepoužívejte elektrické nářadí, jste-li unaveni nebo pod vlivem drog, alkoholu nebo léků. Chvilka nepozornosti při práci s elektrickým nářadím může vést k vážnému zranění osob.

- Používejte osobní ochranné prostředky. Vždy používejte ochranu očí. Používají se ochranné prostředky, jako jsou protiprachové masky, protiskluzová bezpečnostní obuv, přílba nebo ochrana sluchu za vhodných podmínek snižují zranění osob.

- Zabraňte neúmyslnému spuštění. Před připojením ke zdroji napájení nebo akumulátoru, zvednutím nebo přenášením nářadí se ujistěte, že je spínač ve vypnuté poloze. Nošení elektrického nářadí s prstem na spínači nebo zapojování elektrického nářadí, které má spínač zapnutý přivolává nehody.

- Před spuštěním elektrického nářadí odstraňte seřizovací klíč. Klíč ponechaný připojený k rotující části elektrického nářadí může způsobit zranění osob.

- Nepřesahujte. Vždy udržujte správný postoj a rovnováhu. To umožňuje lepší kontrolu nad elektrickým nářadím v neočekávaných situacích.

- Správně se oblečte. Nenoste volné oblečení ani šperky. Udržujte si vlasy, oblečení a rukavice daleko od pohyblivých částí. Volné oblečení, šperky nebo dlouhé vlasy se mohou zachytit pohyblivé části.

- Pokud jsou k dispozici zařízení pro připojení zařízení k odsávání a zachytávání prachu, ujistěte se, že jsou připojena a správně používána. Použití sběrače prachu může snížit rizika související s prachem.

- I přesto, že stroj umíte ovládat bezvadně, buďte nadále pozorní a dodržujte zásady bezpečnosti nářadí. Neopatrný zásah může způsobit vážné zranění během zlomku vteřiny.

a) Všeobecné bezpečnostní upozornění [Používání a starostlivost o el. nářadí]

- Na elektrické nářadí netlačte. Používejte správně elektrické nářadí pre Vašu aplikáciu. Správne elektrické nářadí zvládne prácu lepšie a bezpečnejšie.

b) **Nepoužívejte elektrické nářadí, pokud jej spínač nezapíná nebo nevypíná.** Jakékoliv elektrické nářadí, které nelze ovládat vypínačem je nebezpečný a musí se opravit.

c) **Odpojte zástrčku ze zdroje napájení a/nebo vyjměte baterii před provedením jakýchkoli úprav, výměnou příslušenství nebo skladování elektrického nářadí.** Taková preventivní bezpečnostní opatření snižují riziko náhodného spuštění elektrického nářadí.

d) **Nepoužívané elektrické nářadí skladujte mimo dosah dětí a nedovoďte osobám, které nejsou seznámeny s elektrickým nářadím nebo s tímto návodem k obsluze aby jej používali.** Elektrické nářadí je v rukou neškolených uživatelů nebezpečné.

e) **Údržba elektrického nářadí a příslušenství.** Zkontrolujte, zda nejsou nesprávně zarovnané nebo zaseknuty pohyblivé části, zlomené díly a jiné okolnosti, které mohou ovlivnit činnost elektrického nářadí. Je-li elektrické nářadí poškozeno, před použitím jej nechte opravit. Mnoho nehod je způsobeno špatně udržovaným elektrickým nářadím.

f) **Rezné nástroje udržujte ostré a čisté.** Správně udržované rezné nástroje s ostrými reznými hranami se méně zasekávají a snáze se ovládají.

g) **Používejte elektrické nářadí, příslušenství, kotouče atd. v souladu s těmito pokyny, berouce v úvahu pracovní podmínky a práci, která má být vykonána.** Použití elektrického nářadí pro jiné činnosti, než pro jaké je určeno může vést k nebezpečné situaci.

h) **Udržujte rukojeti a úchopové plochy suché, čisté a bez oleje a mastnoty.** Kluzké rukojeti a úchopové plochy neumožňují bezpečnou manipulaci a ovládání nástrojem v neočekávaných situacích.

b) Všeobecné bezpečnostné upozornenia pre elektrické náradie [Servis]

a) **Opravu elektrického náradia zverte kvalifikovanej osobe, ktorá bude používať iba identické náhradné diely.** Tým sa zaisťujú zachovanie bezpečnosti elektrického náradia.

ZDRAVOTNÉ RADY

POZOR: Pri používaní tohto stroja sa môžu vytvárať prachové častice. V niektorých prípadoch, v závislosti od použitých materiálov s ktorými pracujete, môže byť tento prach obzvlášť škodlivý. Ak máte podozrenie, že farba na povrchu materiálu, ktorý chcete rezať, obsahuje olovo, hľadajte odborné poradenstvo. Farby na báze olova by mal odstraňovať iba odborník a nemali by ste sa pokúšať o odstránenie sami.

Keď sa prach usadí na povrchoch, kontakt z rúk do úst môže viesť k požitiu olova. Vystavenie aj nízkym hladinám olova môže spôsobiť nezvratné poškodenie mozgu a nervového systému. Zvlášť zraniteľné sú malé a nenarodené deti.

Odporúčame Vám zvážiť riziká spojené s materiálmi, s ktorými pracujete, aby ste znížili riziko expozície.

Jelikož některé materiály mohou produkovat prach, který může být nebezpečný pro vaše zdraví, doporučujeme při používání tohoto stroje používat schválenou obličejovou masku s vyměnitelnými filtry.

Měli by ste vždy:

- Pracovat v dobře větraném prostoru.
- Pracovat se schváleným bezpečnostním vybavením, jako jsou protiprachové masky, které jsou speciálně navrženy pro filtrování mikroskopických částic.

POZOR: Provoz jakéhokoli elektrického nářadí může vést k vymrštění cizích předmětů směrem k Vaším očím, což může způsobit vážné poškození zraku. Před zahájením práce s elektrickým nářadím si vždy nasadte ochranné brýle nebo ochranné brýle s bočním štítem, případně celoobličejový štít.

a) Pokosové pily jsou určeny pro řezání dřeva nebo dřevěných výrobků, nelze je použít s abrazivními řezacími kotouči pro řezání železného materiálu, jako jsou tyče, pruty, čepy atp. Jiskry z abrazivního řezání spálí spodní kryt, řeznou vložku a jiné plastové části.

b) Vždy, když je to možné, používejte k podepření obrobku svorky. Podpíráte-li obrobek rukou, musíte vždy držet rukou nejméně 100 mm od obou stran pilového kotouče. Nepoužívejte tuto pilu na řezání kusů, které jsou příliš malé na to, aby se daly bezpečně upnout nebo držet rukou. Přiložte-li ruku příliš blízko k pilovému kotouči, hrozí zvýšené riziko poranění při kontaktu s pilovým kotoučem.

c) Obrobek musí být nehybný a upnutý nebo držení na dorazu i na stole. Nevkládejte obrobek do kotouče a žádným způsobem neřežte „volnou rukou“. Neomezené nebo pohybující se obrobky by mohly být vymrštěny vysokou rychlostí a způsobit zranění.

d) Protlačte pilu přes obrobek. Netahejte pilu přes obrobek. Chcete-li provést řez, zvedněte hlavu pily a vytáhněte ji přes obrobek bez řezu, nastartujte motor, zatlačte hlavu pily dolů a protlačte pilu přes obrobek. Řezání při tahovém zdvihu pravděpodobně způsobí stoupání pilového kotouče na vršek obrobku a násilně vrhne sestavu kotouče směrem k operátorovi.

e) Nikdy nedávejte ruku přes zamýšlenou linii řezu ani před, ani za pilovým kotoučem. Podpírání obrobku „zkříženými rukama“, tzn. j. držení obrobku napravo od pilového kotouče levou rukou nebo naopak je velmi nebezpečné.

f) Během otáčení kotouče nesahejte rukou za kryt ani z jedné strany blíže než 100 mm od pilového kotouče, abyste odstranili úlomky dřeva nebo z jakéhokoli jiného důvodu.

Blízkost rotujícího pilového kotouče k Vaší ruce nemusí být zřejmá a můžete se vážně zranit.

g) Před řezáním zkontrolujte obrobek. Je-li obrobek ohnutý nebo zdeformovaný, upněte jej vnější prohnutou stranou směrem k vodítku.

Vždy se ujistěte, že mezi obrobkem, vodítkem a stolem není podél linie řezu žádná mezera. Ohnuté nebo zdeformované obrobky se mohou zkroutit nebo posunout a při řezání mohou způsobit uvíznutí na rotujícím pilovém kotouči. V obrobku by neměly být žádné hřebíky ani cizí předměty.

d) Pilu nepoužívejte, dokud není stůl prázdný a nejsou tam žádné nástroje, zbytky dřeva atd., kromě obrobku. Malé úlomky nebo volné kusy dřeva nebo jiné předměty, které se dostanou do kontaktu s otočným nožem, mohou být vymrštěny vysokou rychlostí.

e) Řežte najednou pouze jeden obrobek.

Naskládané více obrobky nelze přiměřeně upnout nebo podepřít a mohou se při řezání zablokovat nebo posunout.

f) Před použitím se ujistěte, že je pokosová pila namontována nebo umístěna na rovném a pevném pracovním povrchu. Rovná a pevná pracovní plocha snižuje riziko, že se pokosová pila stane nestabilní.

g) Naplánujte si práci. Pokaždé, když změníte nastavení úhlu zkosení nebo pokosu, zkontrolujte, zda je nastavitelné vodítko správně nastaveno tak, aby podpíralo obrobek a neprekáželo s kotoučem nebo ochranným systémem. Bez zapnutí nástroje a bez obrobku na stole přesuňte pilový kotouč přes úplný simulovaný řez, abyste se ujistili, že nedojde k žádnému rušení nebo nebezpečí prořezání plotu.

h) Obrobku, který je širší nebo delší než deska stolu, poskytněte přiměřenou oporu, jako jsou prodloužení stolu, pilové stoly, atd. Obrobky delší nebo širší než stůl pokosové pily se mohou převrátit, pokud nejsou bezpečně podepřeny. Pokud se odříznutý kus nebo obrobek převrátí, může nadzvednout spodní kryt nebo být odhozen rotujícím kotoučem.

i) Nepoužívejte jinou osobu než náhradu za prodloužení stolu nebo jako dodatečnou podporu. Nestabilní podpora obrobku může způsobit zaseknutí kotouče nebo posunutí obrobku během řezání a vtažení Vás a pomocníka do rotujícího kotouče.

j) Odříznutý kus nesmí být zaseknutý ani žádným způsobem přitlačen k rotujícímu pilovému kotouči. Při omezení, t. j. při použití délkových zářezek, by se odříznutý kus mohl zaklínit o kotouč a prudce vymrští.

k) Vždy používejte svorku nebo přípravek navržený tak, aby správně podpíral kulatý materiál, jako jsou tyče nebo trubky. Tyče mají tendenci se při řezání kutálet, což způsobuje, že se kotouč „zakousne“ a vtáhne obrobek rukou do kotouče.

l) Před kontaktem s obrobkem nechte kotouč dosáhnout plné rychlosti. Tím se sníží riziko vymrštění obrobku.

m) Pokud se obrobek nebo kotouč zasekne, pokosovou pilu vypněte. Počkejte, až se zastaví všechny pohyblivé části a odpojte zástrčku od zdroje napájení a/nebo vyjměte baterii. Potom pracujte na uvolnění zaseknutého materiálu. Pokračující řezání se zaseknutým obrobkem může způsobit ztrátu kontroly nebo poškození pokosové pily.

n) Po dokončení řezu uvolněte spínač, držte hlavu pily dolů a před odstraněním odříznutého kusu počkejte, až se kotouč zastaví. Sáhnut rukou do blízkosti dobíhacího nože je nebezpečné.

o) Při neúplném řezu nebo při uvolnění spínače držte rukojeť pevně dříve, než bude hlava pily zcela ve spodní poloze. Brzdění pily může způsobit náhle stažení hlavy pily směrem dolů, což může způsobit zranění. **POZOR: Pokud některé díly chybí, neprovozujte stroj, dokud chybějící díly vyměníte. Nedodržení tohoto pravidla může vést k vážnému zranění osob.**

DALŠÍ UPOZORNĚNÍ

1. Udržujte ochranné kryty na místě a v provozním stavu.

2. Odstraňte seřizovací klíče. Zvykněte si před otáčením zkontrolovat, zda jsou z nástroje odstraněny klíče a nezapomeňte na to.

3. Udržujte pracovní prostor čistý. Nepořádek a nepotřebné věci způsobují nehody.

4. Nepoužívejte pilu v nebezpečném prostředí. Elektrické nářadí nepoužívejte ve vlhkých nebo mokřích místech a vystavujte je dešti. Udržujte pracovní prostor dobře osvětlený.

5. Udržujte děti mimo dosah. Všichni návštěvníci by se měli držet v bezpečné vzdálenosti od pracovního prostoru.

6. Zabezpečte v dílně ochranu před dětmi pomocí visacích zámků, hlavních spínačů nebo odstraněním startovacích klíčů.

7. Netlačte na nástroj silou. Svou práci vykoná lépe a bezpečněji při rychlosti, pro kterou byl navržen.

8. Použijte správný nástroj. Nenutěte nástroj nebo nástavec provádět práci, pro kterou nebyl určen a není navržen.

9. Používejte správný prodlužovací kabel. Ujistěte se, že Váš prodlužovací kabel je v dobrém stavu. Když používáte prodlužovací kabel, ujistěte se, že je schopen unést proud, který odebere Váš výrobek. Poddimenzovaný kabel způsobí pokles síťového napětí, což vede ke ztrátě napájení a přehřátí. Tabulka na následující straně ukazuje správnou velikost, která se má použít v závislosti na délce kabelu a jmenovitém proudu na štítku. Máte-li pochybnosti, použijte lepší (jiné) měřítko. Čím menší je číslo měřidla, tím je kabel lepší.

10. Noste správné oblečení, nenoste volný oděv, rukavice, kravaty, prsteny, náramky nebo jiné šperky, které se mohou zachytit do pohyblivých částí. Doporučujeme se protisklizovací obuv. Noste ochrannou pokrývku vlasů, abyste zadrželi dlouhé vlasy.

11. Vždy používejte ochranné brýle. Použijte také protiprachovou masku, je-li řezání prašné. Brýle pro každodenní použití mají pouze čočky odolné vůči nárazu, nejsou to bezpečnostní brýle.

12. Bezpečná práce. Když je to praktické, použijte k uchycení práce svorky nebo svěrák. Je to bezpečnější a můžete tak používat obě ruce k ovládání nástroje.

13. Nenaklánejte se. Vždy udržujte správný postoj a rovnováhu.

14. O nářadí pečujte. Uchovajte si nářadí ostré a čisté pro nejlepší a nejbezpečnější výkon. Postupujte podle pokynů pro mazání a výměnu příslušenství.

15. Před servisem odpojte nářadí a příslušenství.

Kotouče, klíče, bity, frézy a podobně.

16. Snižte riziko neúmyslného zapnutí. Před zapojením se ujistěte, že je vypínač ve vypnuté poloze.

17. Používejte doporučené příslušenství.

Doporučené příslušenství naleznete v uživatelské příručce. Použití nesprávného příslušenství může způsobit zranění osob.

18. Nikdy nestůjte na nářadí. Mohlo by dojít k vážnému zranění, pokud se nástroj převrátí nebo pokud se neúmyslně dotkne řezného nástroje.

19. Zkontrolujte poškozené díly. Před dalším použitím nářadí je třeba důkladně zkontrolovat ochranný kryt nebo jinou část, která je

poškozena, abyste se ujistili, že bude správně fungovat a plnit svoji zamýšlenou funkci – zkontrolujte zarovnění pohyblivých částí, zaseknutí pohyblivých částí, zlomení částí, montáž a jakékoli jiné podmínky, které mohou ovlivnit jeho fungování. Ochranný kryt, nebo jiná část, která je poškozena by měly být řádně opraveny nebo vyměněny.

20. Směr podávání. Vkládejte práci do kotouče nebo řezače jen proti směru otáčení kotouče nebo řezače.

21. Nikdy nenechávejte nářadí běžet bez dozoru. Vypněte napájení. Nenechávejte nářadí, dokud se úplně nezastaví.

ZAČÍNÁME ROZBALOVÁNÍ POZOR: Toto balení obsahuje ostré předměty. Při vybalování buďte opatrní. Vyjměte stroj spolu s dodaným příslušenstvím z obalu. Pečlivě zkontrolujte, zda je stroj v dobrém stavu, a vezměte v úvahu veškeré příslušenství uvedené v tomto návodu. Také se ujistěte, že veškeré příslušenství je kompletní. Pokud se zjistí, že některé části chybí, stroj a jeho příslušenství vraťte prodejci spolu v původním obalu.

Nevyhazujte obal; uchovávejte jej v bezpečí během záruční doby. Obal zlikvidujte způsobem šetrným k životnímu prostředí. Pokud je to možné, recyklujte.

Nedovolte dětem hrát si s prázdnými plastovými sáčky kvůli riziku udušení.

SÉRIOVÉ ČÍSLO / KÓD ŠARŽE

Sériové číslo naleznete na krytu motoru stroje. Pokyny, jak identifikovat kód šarže, získáte na lince nápovědy Evolution Power Tools nebo na adrese: www.evolutionpowertools.com

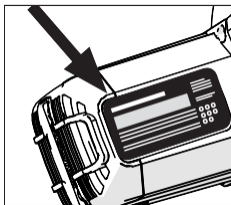
**DODANÉ POLOŽKY**

Popis	Množství
Návod k použití	1
355 mm kotouč TCT z měkké ocele	1
Oboustranný šestihřanný klíč 5 mm/8 mm (výměna kotouče)	1
V-Block	3
Sestava řezné hlavy	1
Sestava podstavce/stola	1
Kolejnicový držák a upevňovací prvky	1
Palcové šrouby	3
Horní svorka	1
Upínací příčka	1
Přední svorka	2

NÁHRADNÍ KOTOUČE

Popis	Číslo
355mm kotouč TCT na řezání více materiálů	(UK/EU) RAGEBLADE-355MULTI (USA) RAGE355BLADE
355 mm diamantový kotouč	(UK/EU) RAGEBLADE-355DIAMOND (USA) 14BLADEDMD
355 mm řezný kotouč na měkkou ocel	(UK/EU) M355TCT-66CS (USA) 14BLADEST
355 mm řezný kotouč pro nerezavějící ocel	(UK/EU) S366TCT-90CS (USA) 14BLADESS
355 mm kotouč na tenkou ocel	(UK/EU) T355TCT-90CS (USA) 14BLADETETS
355 mm kotouč na hliník	(UK/EU) A355TCT-80CS (USA) 14BLADEAL
355 mm kotouč na dřevo	(USA) GW355TCT-60

* Je v souladu s EN 847-1

PŘEHLED STROJE

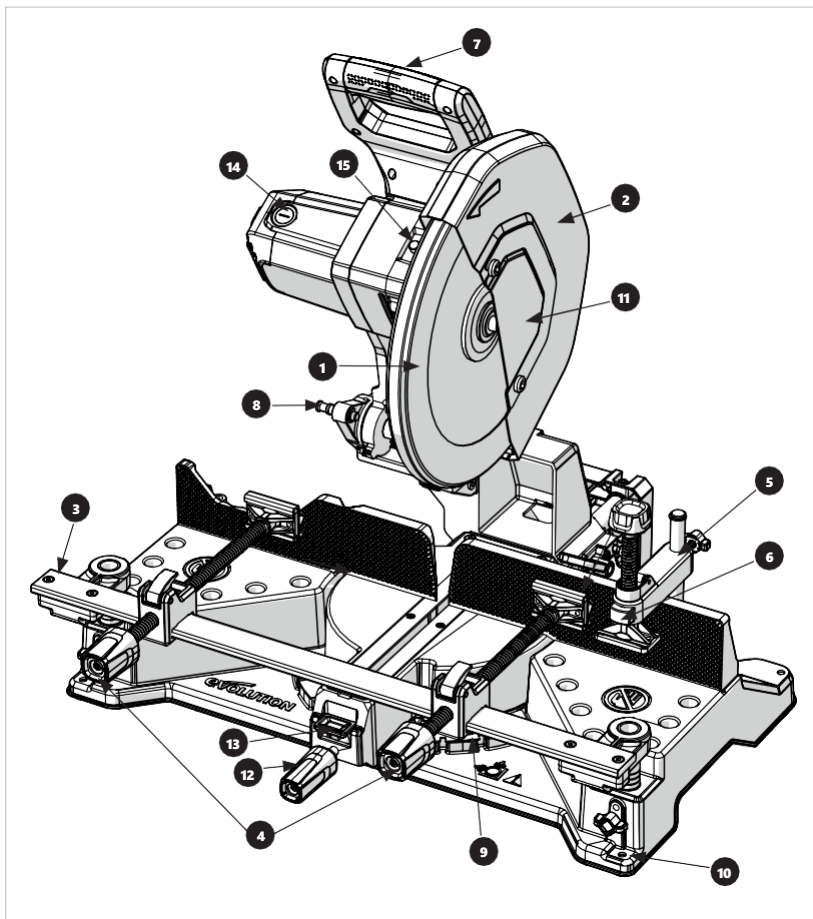

- | | |
|--|--|
| 1. OCHRANA DOLNÍ ČÁSTI KOTOUČE | 9. STUPNICE UHLU POKOSU |
| 2. OCHRANA HORNÍ ČÁSTI KOTOUČE | 10. OTVORY NA MONTÁŽ PRACOVNÍHO STOLU 4x |
| 3. UPÍNAČÍ PŘÍČKA | 11. OCHRANA UCHYTENÍ KOTOUČE |
| 4. PŘEDNÍ SVORKA 2x | 12. UZAMYKÁNÍ POKOSU |
| 5. HORNÍ SVORKA | 13. TLAČÍTKO INDEXU POKOSU |
| 6. TLAČIDLO RÝCHLEHO UVOLNĚNÍ HORNÍ SVORKY | 14. PŘÍSTUP K UHLÍKOVÝM KARTÁČÍM |
| 7. RUKOJEŤ | 15. TLAČÍTKO ZÁMKU UCHYTENÍ |
| 8. KOLÍK ŘEZACÍ HLAVY | |

PŘEHLED STROJE

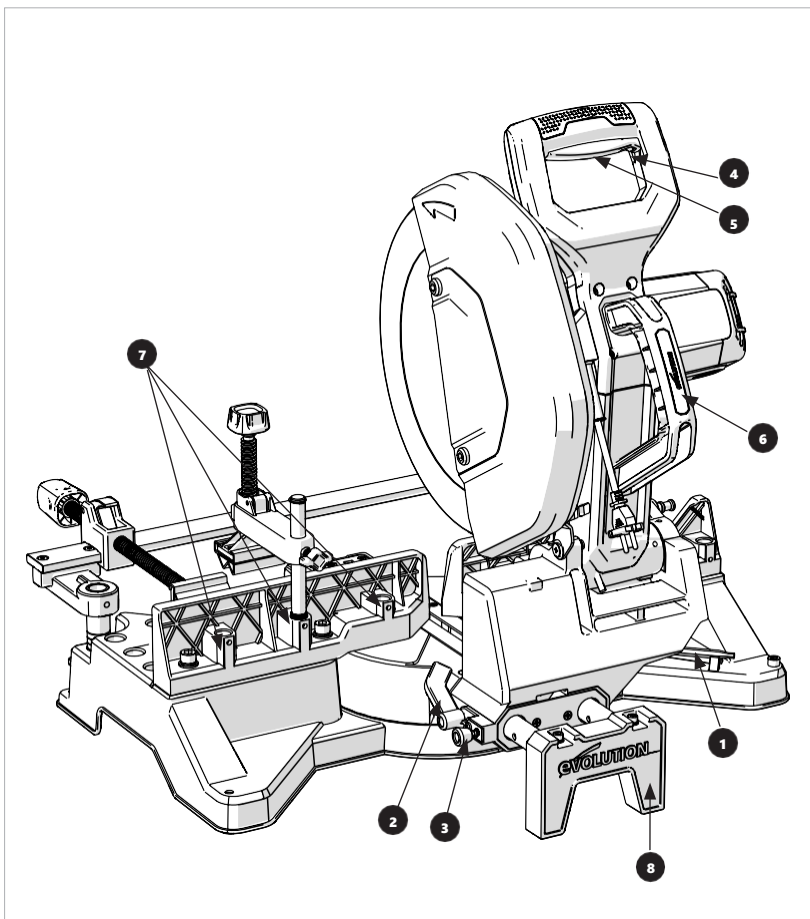

1. DVOJITÝ HEXA KLÍČ
2. POSUVNÁ ZAMYKACÍ PÁKA
3. PRUŽINOU ZATĚŽENÝ POSUVNÝ KOLÍK
4. UZAMKNUTÍ SPOUŠTĚČE
5. VYPÍNAČ ZAPNUTÍ/VYPNUTÍ
6. PŘENOSNÁ RUKOJEŤ
7. HORNÍ UPÍNACÍ ZÁSUVKY
8. PODPORA ZADNÍ KOLEJNIČKY

MONTÁŽ A PŘÍPRAVA

Je potřebné sestavit 6 hlavních částí:

- Otočná základna a stolu
- Řezací hlava v horní poloze
- Sestava upínací příčky
- Přední svorky
- Horní svorka
- Kotouč

Vyjměte horní pěnovou vložku, ve které jsou umístěny všechny upínací a doplňkové části z hlavního kartonu. Odstraňte druhou pěnovou vložku, ve které je uložena sestava řezné hlavy. Odstraňte sestavu řezné hlavy z pěny a odložte ji. Vyjměte sestavu podstavce/stolu z kartonu a položte na stabilní povrch. Otočte stůl do úhlu pokosu o stupňův uvolněním uzamykacího knoflíku, stisknutím tlačítka pro potlačení indexu a opětovným utažením uzamykacího knoflíku (Obr.1)

Ujistěte se, že zadní část stroje směřuje k vám a umožňuje přístup ke kolejnicím (Obr.2)

POZNÁMKA: V této poloze má levá kolejnice průchozí otvory, které zapadají do posuvných ovladačů na řezné hlavě.

Opatrně nasadte sestavu řezné hlavy na kolejničky s motorem orientovaným doprava. Sestavu řezné hlavy zcela nasuňte na kolejničky. (Obr.3) Odstraňte a zlikvidujte distanční vložku posuvného pojistného kolíku (Obr.4) Zajistěte, aby pružinový kolík zapadl do otvoru nejbližší k otočnému stolu, aby byla během montáže stabilita.

Namontujte podpěru zadní kolejnice na kolejničky tak, aby byly montážní otvory viditelné směrem nahoru. Upevněte podpěru kolejnice pomocí 2 šroubů s hlavou a podložek dodávaných s vestavěným šestihranným klíčem (Obr.5)

Otočte stroj tak, aby přední část stroje směřovala k Vám. Připevněte upínací příčku zasunutím svislých sloupků do zásuvek na základně, přičemž zajistěte, aby příčka zůstala ve vodorovné poloze (Obr.6) Namontujte křídlové šrouby do základny. (Obr.7)

Zatímco držíte chránič kotouče, odřízněte a odstraňte plastový zip a opatrně nechte chránič kotouče, aby se posunul do bezpečné provozní zavřené polohy. Zajistěte pojistný kolík (Obr.8) se zatáhne před přesunutím řezné hlavy do spodní polohy.

PERMANENTNÍ MONTÁŽ PILY

POZOR: Následující postupy vyzkoušejte pouze se strojem odpojeným od elektrické sítě.

Na základně jsou čtyři namontované otvory, přes které lze umístit vhodné šrouby (nejsou součástí dodávky) pro upevnění stroje.

Stroj umístěte s ohledem na následující pokyny:

- Abyste předešli zranění odletujícími úlomky, umístěte pilu tak, aby jiní lidé nebo kolemjdoucí nemohli stát příliš blízko (nebo za ní)
- Pilu umístěte na pevný, rovný povrch, kde je dostatek místa pro manipulaci a správné podepření obrobku.
- Ujistěte se, že pracovní stůl nebo jiná nosná konstrukce je pevná a stabilní a „neskáče“.
- Zajistěte, aby se napájecí kabel během řezání nemohl zamotat do žádné části stroje.
- Zajistěte, aby byl napájecí kabel veden tak, aby nepředstavoval nebezpečí zakopnutí (nebo jiného druhu) pro obsluhu nebo kolemjdoucí.

PŘEPRAVA PILY

Tento stroj přepravujte pouze s řezací hlavou v uzamčené poloze (Obr. 8 & 9) a pojistným kolíkem zcela zasunutým do zásuvky.

Pozor! Tato pila váží 35 kg a vyžaduje zvedání dvou osob. Použijte držadla pro přenášení stroje (Viz přehled stroje)

DEMONTÁŽ NEBO INSTALACE

KOTOUČEPOZOR: Používejte pouze originální kotouče Evolution určené pro tento stroj, viz „náhradní kotouče“. Doporučuje se, aby obsluha svažila nošení ochranných rukavic při manipulaci s kotoučem během instalace nebo při výměně kotouče.

Poznámka: Používejte pouze pilové kotouče, které jsou označeny rychlostí, která je stejná nebo vyšší než rychlost vyznačená na nářadí.

ODSTRÁNĚNÍ KOTOUČE:

- Ujistěte se, že řezací hlava je v horní poloze.
- Pomocí dodaného šestihranného klíče uvolněte šroub předního krytu hřídele a otočte kryt hřídele tak, aby překážel. (Obr. 10).
- Stiskněte tlačítko aretace hřídele (Obr. 11) a pomocí dodaného šestihranného klíče odstraňte šroub kotouče. Kotouč se může mírně otáčet, dokud nezapadne zámek hřídele.
- Odstraňte upínací šroub, podložku a vnější přírubu kotouče. (Obr. 12).
- Otevřete kryt kotouče a opatrně vyjměte starý kotouč. Nechte vnitřní přírubu kotouče na místě

INSTALACE KOTOUČE:

- Nainstalujte nový kotouč, přičemž se ujistěte, že směrová šipka na kotouči odpovídá směru šipky na horním krytu kotouče (Obr. 13).

- Nechte kryt kotouče zavřít a namontujte zpět vnější přírubu kotouče a podložku.
- Částečně nasadte šroub hřídele, stiskněte tlačítko zámku hřídele a zcela dotáhněte pomocí dodaného šestihranného klíče.
- Vratte kryt hřídele do zavřené polohy a znovu utáhněte šroub krytu hřídele. Po výměně kotouče vždy spusťte stroj bez zatížení, abyste se ujistili, že je kotouč správně nasazen.

PŘÍČNÁ TYČ A PŘEDNÍ SVORKY, UPEVNĚNÍ A OBSLUHA:

Příčná tyč je držák pro sestavy přední svorky. Dodávány jsou z přední svorky, které umožňují širokou škálu možností bezpečného upínání. Při instalaci má příčná tyč rozsah vertikálního pohybu, takže přední svorky mohou být zarovnaný v optimální poloze pro různé obrobky.

Vertikální sloupky mají 6 malých a 1 velkou drážku, které při instalaci vydávají slyšitelné cvaknutí při nastavování výšky tyče v celém rozsahu vertikálního pohybu. To pomáhá uživateli zajistit, aby upínací lišta zůstala ve vodorovné poloze. Při maximální bezpečné provozní výšce poslední větší drážka označuje konec dráhy. Palcové šrouby se používají k upevnění příčnicku ve zvolené výšce.

Nasadte sestavy přední svorky nasunutím na příčnick, (Fig.14) toto lze provést z levé nebo pravé strany. Přední svorky jsou vybaveny dlouhými vodicími šrouby a rychloupínacími pákami, které pomáhají při rychlém seřizování a uvolňování obrobků. (Obr.15 & 16)

OVLÁDEJTE MECHANISMU RYCHLÉHO UVOLNĚNÍ:

- Zvedněte a otočte rychloupínací páku (Obr. 15) dozadu. Posuňte přední čelist do požadované polohy.
- Vratte páku do její normální servisní polohy, abyste utáhli svorku (Obr. 16).
- Před provedením řezu zkontrolujte bezpečnost obrobku.

HORNÍ SVORKA, UPÍNĚNÍ A OBSLUHA

hamontujte zbývající T šroub na horní upínací rameno. Horní svorka může být namontována v jedné z 5 různých pozic v zadním vodičku v závislosti na řezu. Chcete-li namontovat horní svorku, zasuňte svislý sloupek do zvolené zásuvky v zadním vodičku. (Obr.17) Spodní část svislého sloupku je vroubkovaná,

aby zapadla do otvorů pro zajištění svorky při používání. Existují 2 způsoby nastavení výšky horní svorky. 1. Vodicí šroub má tlačítko rychlého uvolnění, které umožňuje volný pohyb. 2. Rameno svorky se může pohybovat podél vertikálního sloupku a zajistit pomocí křídlového šroubu. (Obr.18)

POZNÁMKA: Další závitové otvory M6 jsou k dispozici na každém plotovém hrdle, které lze použít se staršími horními svorkami Evolution na pokosovou pilu, které nemají vroubkování.

V BLOKY

V bloky jsou dodávány s tímto produktem a měly by se použít tam, kde je nutné, na horních i předních svorkách pro bezpečné řezání. Bloky V používají zejména pro bezpečné řezání obrobků, které jsou kulaté nebo s rovinnými rohy. Pro bezpečné a snadné uchycení V bloků jsou upínací patky vybaveny pružinovými kuličkovými západkami. V bloky se montují nasunutím nožičky (Obr.19)

ÚPRAVA POKOSOVÉHO REZU

Pila umožňuje provádět pokosové řezy v jakémkoli úhlu mezi 0 a 46 stupni vlevo a vpravo, jsou zde také zářezky v oblíbených úhlech, které pomáhají při jejich umístění včetně 0, 15, 22,5, 30 a 45. Chcete-li nastavit úhel pokosu, nejprve otočte uzamykací knoflík pokosu, abyste jej uvolnili, a stiskněte tlačítko pro potlačení indexu (Obr.20) otočte stůl do požadovaného úhlu, uvolněte tlačítko přepínání indexu a bezpečně utáhněte zajišťovací knoflík pokosu pro bezpečné řezání.e.

POZNÁMKA: Při výběru úhlu pokosu se před řezáním ujistěte, že všechny svorky jsou zcela mimo dráhu kotouče a řezné hlavy při její plné rotaci.



POZOR:

Při jakémkoli řezu vždy používejte přední i horní svorky. Před provedením jakéhokoliv řezu se ujistěte, že všechny svorky jsou zcela mimo dráhu kotouče a řezné hlavy při její plné rotaci. Vždy proveďte zkušební rotaci řezné hlavy, aniž by se kotouč otáčel.

NASTAVENÍ POLOHY HLAVY ŘEZANIA

Funkce nastavení kolejnice na tomto produktu umožňuje uživateli posunout kotouč do optimální polohy pro řezání několika populárních velikostí a profilů z kovu. (Obr.27). K dispozici jsou 3 indexované polohy, přední, střední a zadní. Vidět (Obr.21 a, b, c)

Chcete-li nastavit polohu řezné hlavy, zajistěte zajišťovací páčku (Obr.22) Zasuňte pružinový pojistný kolík, posuňte řezací hlavu na kolejničkách do polohy (Obr.23) zajistí, že pojistný kolík zcela zapadne do příslušného otvoru kolejnice, utáhnete zajišťovací páku. (Obr.24)

POZOR: Tento stroj sa nesmí používať na posuvné rezy, hlava MUSÍ byť zaistená v jedné ze 3 indexových poloh během všech řezů.

Tento produkt je přednastavený a kalibrován ve výrobě, takže kotouč je v uhle 90 stupňů k zadním vodidlům. Pokud chce uživatel kalibrovat svůj stroj pro přepravu / montáži > odstranit, může sa použít následná metoda.

Nejprve uvolněte šrouby zajišťující úhlovou desku pokosu (Obr.25) s řezací hlavou v uzamčené poloze. Pomocí inženýrského čtverce zkontrolujte, zda je kotouč v pravém úhlu k dorazu – pokud ne, nastavte jej do čtvercové polohy; a dotáhněte šrouby.

Potom zkontrolujte, zda je ukazatel zarovnan s nulovou stupnicí – pokud ne, uvolněte jeho upevňovací šroub, potřeby jej přemístěte a znovu utáhněte.

POZOR: Odřezky ze stroje odstraňujte pouze tehdy, když je stroj odpojen od elektrické sítě. Některé trysky mohou být ostré nebo mohou představovat nebezpečí pro obsluhu. Může být nutné, aby operátor nosil vhodné OOP. Drť zlikvidujte šetrným způsobem k životnímu prostředí.

PROVOZNÍ RADY (PŘED PROVOZNÍ KONTROLY) Pozn.:

Jelikož dílny a prostředí, kde se stroje používají, jsou různé, Evolution Power Tools nabízí následující obecné rady o bezpečných provozních postupech a praktikách, které by měl operátor zvážit, bez ohledu na místo provozu. Evolution Power Tools nemá žádný vliv na to, v jaké dílně nebo pracovním prostředí se může tento stroj používat. Doporučujeme proto, aby si operátor přečetl tento návod k použití, příp. požádal o radu příslušný orgán, či vedoucího dílny.

Je důležité, aby se před použitím stroje operátorem prováděly běžné bezpečnostní kontroly (při každém použití).

POZOR: Tyto bezpečnostní kontroly před použitím by se měly provádět se strojem odpojeným od elektrické sítě.

- Zkontrolujte, zda všechny bezpečnostní kryty fungují správně a zda jsou všechny seřizovací rukojeti/šrouby bezpečně utaženy.
- Zkontrolujte, zda je kotouč zajištěn a správně nainstalován. Také zkontrolujte, zda se jedná o správný kotouč pro řezání materiál.
- Zkontrolujte bezpečnost obrobku ve stroji.
- Zkontrolujte integritu napájecího kabelu, jeho polohu a vedení.

OOP

Obsluha by měla nosit všechny příslušné OOP (Osobní Ochranné Prostředky) potřebné pro daný úkol. To může zahrnovat ochranné brýle, protiprachové masky, bezpečnostní obuv atp.

PŘÍPRAVA NA ŘEZ

POZOR: Nenaklánějte se. Udržujte dobrý postoj a rovnováhu. Postavte se na jednu stranu tak, aby váš obličej a tělo nebyly v linii možného zpětného rázu.

POZOR: Řezání bez držení ruky je hlavní příčinou nehod a nemali byste se o něj pokoušet.

- Před upnutím obrobku na místo by měla být základna stroje čistá a bez jakýchkoli pilin, atp.
- Ujistěte se, že obrobek je pevně zajištěn ve svěráku.
- Zajistěte, aby se „odřezaný“ materiál mohl po dokončení řezu volně pohybovat do stran od kotouče.
- Zajistěte, aby se „odřezaný“ kus nemohl „zaseknout“ v žádné jiné části stroje. Ak by rezaný obrobek mohl způsobit, že sa Vaša ruka alebo prsty priblížia do vzdialenosti 150 mm od pilového kotúča, obrobek je príliš malý.

ZAPNOU/VYPNOU SPÍNAČ

Tyto modely jsou vybaveny bezpečnostním spouštěcím spínačem bez aretace.

NA STARTOVACÍM MOTORU:

- Posuňte bezpečnostní zámok na ľavej strane spúšteč doľava (Obr. 26).
- Stlačte hlavný vypínač.

POZOR: Nikdy nespouštějte pilu s řeznou hranou pilového kotouče v kontaktu s povrchem obrobku..

ŘEZÁNÍ

- S řezací hlavou v horní poloze zapněte motor a nechte jej dosáhnout plné provozní rychlosti.
- Jemně spusťte řezací hlavu k materiálu a nejprve použijte mírný tlak, abyste zabránili otřesu kotouče. Netlačte na stroj silou. Nechte pilový kotouč udělat svoji práci.
- Výkon při řezání se nezlepší nadměrným tlakem na stroj, což může způsobit zkrácení životnosti kotouče a motoru.
- Když kotouč začne opouštět materiál, snižte tlak. Po dokončení rezu uvolníte spouštěcí spínač ON/OFF a motor sa vypne.
- Nechte řeznou hlavu vrátit se do horní polohy.
- Pusťte stroj a vyjměte obrobek až po úplném zastavení motoru a po zakrytí stacionárního kotouče spodním krytem kotouče.

POZOR: Tyto stroje se nikdy nesmějí používat k řezání azbestu nebo jakéhokoli materiálu, který obsahuje nebo existuje podezření, že obsahuje azbest. V případě kontaminace azbestem konzultujte/informujte příslušné orgány a požádejte o další pokyny.

ÚDRŽBA A ÚPRAVA

POZNÁMKA: Jakákoliv údržba se musí provádět při vypnutém stroji a odpojeném od elektrické sítě.

- Pravidelně kontrolujte, zda všechny bezpečnostní prvky, ochranné kryty atp. fungují správně.
- Všechna ložiska motoru v tomto stroji jsou namazána na celou dobu životnosti. Není třeba žádné další mazání.
- K čištění plastových částí stroje použijte čistý, mírně navlhčený hadřík. Nepoužívejte rozpouštědla nebo podobné produkty, které by mohly poškodit plastové části.
- Větrací otvory stroje by se měly čistit pouze stlačeným suchým vzduchem.

KONTROLA/VÝMĚNA UHLÍKŮ

Nadměrné jiskření může naznačovat přítomnost nečistot v motoru nebo opotřebované uhlíky. Před kontrolou nebo výměnou uhlíků odpojte stroj od napájení. Vyměňte oba uhlíky, pokud z nich zůstává méně než 6 mm, nebo je-li pružina nebo drát poškozen nebo spálen.

ODSTRANĚNÍ UHLÍKŮ:

- Odšroubujte plastové uzávěry nacházející se na zadní straně motoru. Buďte opatrní, protože uzávěry jsou odpružené.
- Vytáhněte uhlíky s jejich pružinami.
- Je-li nutná výměna, vyměňte uhlíky a nasadte kryty. Použité, ale převáděky schopné uhlíky je možné vymenit, ale iba pokiaľ sú vrátené do rovnakej polohy a vložené rovnakým spôsobom, ako boli vybraté zo stroja.
- Nové uhlíky nechte běžet bez zatížení přibližně 5 minut. Pomůže to procesu jejich správného umístění.

OCHRANA ŽIVOTNÍHO PRSTŘEDÍ

Odpad z elektrických výrobků by se neměl likvidovat s domovním odpadem. Recyklujte tam, kde existují zařízení. Informace o recyklaci Vám poskytnete Váš místní úřad nebo prodejce.



PROHLÁŠENÍ O SHODĚ



Výrobce produktu, na který se vztahuje toto prohlášení, je:

UK: Evolution Power Tools Ltd. Venture One, Longacre Close, Holbrook Industrial Estate, Sheffield, S20 3FR.
FR: Evolution Power Tools SAS. 61 Avenue Lafontaine, 33560, Carbon-Blanc, Bordeaux, France.

Výrobce tímto prohlašuje, že stroj uvedený v tomto prohlášení splňuje všechna příslušná ustanovení směrnice o strojních zařízeních a jiných příslušných směrnic, jak je uvedeno níže. Výrobce dále prohlašuje, že stroj uvedený v tomto prohlášení, je-li to vhodné, splňuje příslušná ustanovení základních požadavků na ochranu zdraví a bezpečnosti.

Směrnice, na které se vztahuje toto prohlášení, jsou uvedeny níže:

This is fine for CE DoC page. Please use following for UKCA page:
UK legislation_Supply of Machinery (Safety) Regulations 2008 UK
legislation_Electromagnetic Compatibility Regulations 2016
UK legislation_The Restriction of the Use of Certain Hazardous Substances in Electrical
and Electronic Equipment Regulations 2012
Noise Emission in the Environment by Equipment for use Outdoors Regulations 2001 The
Waste Electrical and Electronic Equipment Regulations 2013

A je v souladu s příslušnými požadavky nasledujících dokumentů:

**BS EN 62841-1:2015 • BS EN IEC 62841-3-9:2020/A11:2020 • BS EN ISO
12100:2010 • EN IEC 55014-1:2021 • BS EN IEC 55014-1:2021 • EN IEC 55014-
2:2021 •
BS EN IEC 55014-2:2021 • EN IEC 61000-3-2:2019/A1:2021 •
BS EN IEC 61000-3-2:2019/A1:2021 • EN 61000-3-3:2013 /**

Detaily produktu

Popis: S355MCS 355mm Metal cutting mitering chop saw
Číslo modelu: 102-0001, 102-0002
Značka: EVOLUTION
Napětí: 110V~, 50Hz: 102-0002; 220 - 240V ~, 50Hz: 102-0001
Vstup: 1600W: 102-0002; 2200W: 102-0001

Technická dokumentace potřebná k prokázání, že výrobek splňuje požadavky směrnice, byla sestavena a je k dispozici ke kontrole příslušným donucovacím orgánům a ověřuje, zda náš technický soubor obsahuje výše uvedené dokumenty a že jde o správné normy pro produkt, jak je uvedeno výše.

Jméno a adresa držitele technické dokumentace.

Podpis:



Vytisknul: Barry Bloomer – CEO

Dne: 12/05/2022

UK: Evolution Power Tools Ltd. Venture One, Longacre Close, Holbrook Industrial Estate, Sheffield, S20 3FR.
FR: Evolution Power Tools SAS. 61 Avenue Lafontaine, 33560, Carbon-Blanc, Bordeaux, France.

