



## DOWSIL™ 895 Strukturální tmel

Jednosložkový silikonový tmel.

### VLASTNOSTI A VÝHODY

- Splňuje evropské normy pro aplikace strukturálního zasklívání vydaných EOTA.
- Výborná přilnavost široké škále povrchů včetně povlakových, smaltovaných a reflektivních skel, a profilům z práškově lakovaného hliníku a nerezové oceli
- Nekorozivní vytvrzování bez zápachu
- Jednosložkový produkt
- Odolný vůči ozonu
- Skvělá tepelná stabilita v širokém rozsahu teplot: -50°C až 150°C
- Vysoké hodnoty mechanických vlastností – vysoký modul
- Vytvrzený produkt vykazuje skvělou odolnost proti klimatickým vlivům a vysokou odolnost vůči UV záření a vlhkosti
- Vysoká pevnost v tahu se ideálně uplatní pro aplikace strukturálního lepení

### APLIKACE

- DOWSIL™ 895 Strukturální tmel je jednosložkový silikonový tmel používaný ve strukturálním zasklívání.

### TYPICKÉ VLASTNOSTI

Pro tvůrce specifikací: Tyto hodnoty nejsou určeny pro přípravu specifikací.

Test*	Vlastnost	Jednotka	Hodnota
<b>V dodané formě</b>			
	Měrná hmotnost	g/ml	1.43
	Stékání	mm	0
	Tvorba slupky (25°C, 50% R.H.)	minuty	60
	Vytvrzování (25°C, 50% R.H.)		
	- po 24 hodinách	mm	2.2
	- po 72 hodinách	mm	3.5
	(Viz také optimální podmínky zasklívání)		
<b>Po vytvrzení</b>			
ASTM D2240	Tvrdość	Shore A	38
ASTM D0412	Maximální protažení	%	600
ASTM D0412	Pevnost v tahu, při 100% protažení	MPa	0.7
ASTM D0412	Pevnost v tahu, při maximálním protažení	MPa	2.85
ASTM D624	Pevnost ve stříhu	kN/m	19
<b>Testování H-vzorku</b>			
ISO 8339	Krajní protažení	%	260
ISO 8339	Pevnost v tahu	MPa	1.06
ISO 8339	Youngův modul	MPa	1.0
	Projektové dynamické zatížení	Pa	140 000
	Projektové statické zatížení	Pa	7 000
	Pracovní rozsah teplot	°C	-50 až +150
	Čas na zpracování	Minuty	15

\*ASTM: American Society for Testing and Materials  
ISO: International Standardization Organization

## POPIS

DOWSIL 895 Strukturální tmel je jednosložkový neutrálně vytvrzující silikonový tmel určený speciálně pro strukturální lepení skla, kovů a dalších stavebních prvků.

Může být rovněž použit k připevnění vyztužujících prvků k stavebním panelům a pro jiné podobné aplikace lepením.

Neutrální alkoxidové vytvrzování při pokojové teplotě při vystavení vzdušné vlhkosti za uvolňování malého množství metanolu.

## TECHNICKÉ SPECIFIKACE A NORMY

DOWSIL 895 Strukturální tmel vykazuje vysoké hodnoty fyzikálních vlastností a přilnavosti, které jsou zachovány i po stárnutí popsanému v EOTA (Ref. INV 96/BE.35) CE značka (ETA 01/005) jako tmelící složka strukturálního zasklívání dle ETAG 002, Evropské technické směrnice pro strukturální zasklívání s úrovní atestace 1 (externí audit jakosti platná ve všech zemích EU. Splňuje požadavky na strukturální zasklívání dle PrEN 13022, SNJF VEC a Vi-VĚC.



## NÁVOD K POUŽITÍ

Pro použití ve strukturálním zasklívání, DOWSIL 895 Strukturální tmel musí být aplikován v továrně. Tovární aplikace zajišťuje optimální podmínky pro lepení a vlastnosti produktu. Aplikace na staveništi smí být provedena pouze pro opravy nebo když projekt nedovoluje zasklívání jiným způsobem. Tento lepicí tmel splňuje směrnici EOTA pro aplikace strukturálního zasklívání evropské normy pro strukturální zasklívání.

## Návrh lepeného spoje

Jako obecné pravidlo musí mít strukturální spoje lepené Strukturálním tmelem DOWSIL 895 šířku mezi 6 mm a 15 mm. Nicméně, přesná šířka je určena strukturálním výpočtem. Šířka (rozměr y) strukturálního spoje musí být vypočtena tak, aby akomodovala tepelné a dynamické pohyby, ale nesmí být méně, než 6 mm.

## Výběr pomůcek

Správný výběr všech pomůcek jako sklenářských podložek a výplňových materiálů je obzvláště důležitý v zabránění zabarvení nebo potíží s přilnavostí z důvodů nekompatibility. Dow rovněž zkoumá vhodnost navržených materiálů jako část standardních testovacích služeb. Polyethylenová pěna s uzavřenými póry je doporučena jako výplňový materiál většiny spojů. Silikonové sklenářské podložky jsou obecně doporučeny pro nejlepší kompatibilitu. Některé typické příklady návrhu spoje jsou ukázány na obr. 2 a 5.

## Optimální podmínky lepení

Ideálně by veškeré lepení mělo probíhat v továrně a za následujících podmínek teploty a vlhkosti:

Teplota:  
5°C až 40°C

Vlhkost:  
40% až 95%

## Obr.1: Oblast křivky vytvrzování vlhkostí pro tmel DOWSIL 895.

(Preferential Temperature Range = Oblast preferovaných teplot)

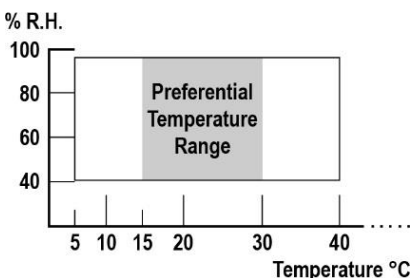

Jakákoliv kombinace výše uvedených podmínek zajistí dostatečný průběh vytvrzování tak, aby bylo možné zasklené elementy transportovat během 21 dní, v závislosti na geometrii spoje. Spojte se s naším technickým poradcem pro konkrétní doporučení.

## Příprava podkladu

Vyčistěte všechny spoje a dutiny spojů, odstraňte všechna znečištění jako mastnotu, olej, prach, vodu, námrazu, povrchové nečistoty, staré tmely nebo zasklívací komponenty a ochranné povlaky. Kovové, skleněné a plastové povrchy musí být vyčištěny mechanickými prostředky nebo rozpouštědly. Použitá rozpouštědla musí být setřena čistou, netřepivou utěrkou bez mastnoty.

## Podkladový nátěr

Podkladové nátěry nejsou obvykle pro použití tmelu DOWSIL 895 vyžadovány, ale mohou být potřeba pro některé specifické povrchy pro dosažení maximální přidržitosti. Kontaktujte nás pro technickou podporu.

## Maskování a zapracování

Doporučuje se, aby oblasti přilehlé k tmelené spáře byly maskovány vhodnou páskou, aby se zabránilo znečištění povrchu a aby byla zajištěna čistá linie spoje. Maskovací pásku je nutno odstranit ihned po zapracování povrchu tmele a dřívě, než tmel vytvoří povrchovou slupku.

## Aplikační metoda.

Instalujte výplňový materiál, sklenářské podložky a strukturální vymezovací pásky, aby bylo dosaženo čisté spojovací linie. Naneste tmel DOWSIL 895 v nepřerušném kroku s dostatečným tlakem na vyplnění a uzavření spoje. Zapracujte tmel lehkým tlakem proti výplňovému materiálu a povrchu spoje. Doporučujeme nástroj s konkávním profilem, aby tmel správně vyplnil spoj.

## ÚDRŽBA

Údržba není vyžadována. Dojde-li k poškození tmele, vyměňte poškozenou část.

Tmel DOWSIL 895 přilne ke kompatibilním, čistě vyříznutím nebo odbroušeným vytvrzeným tmelům,

**BEZPEČNOSTNÍ OPATŘENÍ  
POŽADOVANÉ BEZPEČNOSTNÍ  
INFORMACE O PRODUKTU NEJSOU  
SOUČÁSTÍ TOHOTO DOKUMENTU.  
PŘED MANIPULACÍ SI PŘEČTĚTE  
BEZPEČNOSTNÍ LIST VÝROBKU A  
INFORMACE O BEZPEČNÉM POUŽITÍ  
A FYZICKÝCH A ZDRAVOTNÍCH  
RIZICÍCH NA ETIKETĚ VÝROBKU.  
BEZPEČNOSTNÍ LIST VÝROBKU JE  
DOSTUPNÝ NA STRÁNCE DOW  
[WWW.CONSUMER.DOW.COM](http://WWW.CONSUMER.DOW.COM)  
NEBO U VAŠEHO OBCHODNÍHO  
ZÁSTUPCE NEBO NA TELEFONU  
ZÁKAZNICKÉ PODPORY.**

## DOBA POUŽITÍ A SKLADOVÁNÍ

Při skladování do 30°C v originálním neotevřeném obalu, DOWSIL 895 Strukturální tmel má dobu použitelnosti 12 měsíců od data výroby.

## INFORMACE O BALENÍ

DOWSIL 895 Strukturální tmel je dostupný v 250 kg sudech, 20-ti

litrových vědrech, 310 ml kartušič (12 v krabici) a 600 ml salámech.

## OMEZENÍ POUŽITÍ

DOWSIL 895 Strukturální tmel nesmí být použit ve strukturálních aplikacích bez předchozího schválení oddělením Dow Construction Industry Technical Service Department. Každý projekt musí být specificky a odděleně schválen Dow.

Tento produkt nebyl testován ani představován jako vhodný pro medicínské nebo farmaceutické použití.

## INFORMACE O ÚČINCÍCH NA ZDRAVÍ A ŽIVOTNÍ PROSTŘEDÍ

K podpoře potřeb zákazníků o bezpečnosti produktu nabízí Dow v každém regionu rozsáhlou organizaci správy výrobků a kolektiv specialistů bezpečnosti výrobků a právní shody.

Pro další informace navštivte, prosím, naši internetovou stránku, [www.consumer.dow.com](http://www.consumer.dow.com) nebo kontaktujte svého místního zástupce Dow.

**INFORMACE O OMEZENÉ  
ZÁRUCE – ČTĚTE, PROSÍM,  
POZORNĚ**

Níže uvedené informace jsou uvedeny v dobré víře a jsou považovány za správné. Přesto, protože podmínky nebo metody použití našich výrobků jsou mimo naši kontrolu, tyto informace nejsou určeny jako náhrada za zkoušky provedené zákazníkem za účelem zjištění zda naše výrobky jsou bezpečné, efektivní a plně vyhovující zamýšlenému použití. Doporučená použití nesmí být vzata jako podnět k porušení jakýchkoliv patentů. Jedinou zárukou Dow je ta, že naše výrobky splňují prodejní specifikace v okamžiku expedice.

Vaše výlučná náhrada za porušení takových záruk je omezena na náhradu nákupní ceny nebo výměnu každého výrobku, který se ukáže být jiný, než je zaručeno.

**V PLNÉM ROZSAHU POVOLENÉM  
ZÁKONEM, DOW SE OBZVLÁŠTĚ  
ZŘÍKÁ JAKÝCHOLIV DALŠÍCH  
VÝSLOVNÝCH NEBO  
PŘEDPOKLÁDANÝCH ZÁRUK  
OBCHODOVATELNOSTI NEBO  
VHODNOSTI PRO URČITÉ ÚČELY.**

**DOW ODMÍTÁ ODPOVĚDNOST ZA  
JAKÉKOLI NÁHODNÉ NEBO  
NÁSLEDNÉ ŠKODY.**

[www.consumer.dow.com](http://www.consumer.dow.com)

Typické příklady řešení spoje

**Obr. 2:** Systém 2-stranného strukturálního zasklívání.

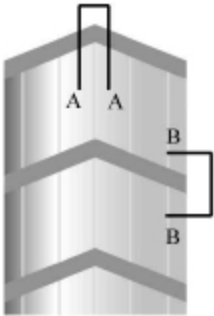

**Obr 2A:** Detail příčky. Příklad řešení strukturálního spoje: 2-stranné řešení (instalované na staveništi).

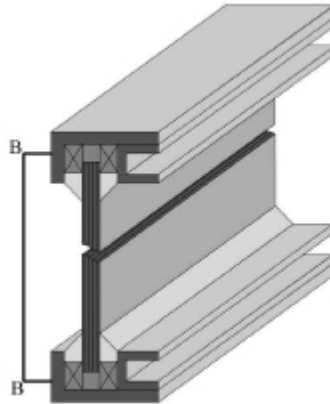

**Obr. 2B:** Detail sloupku.

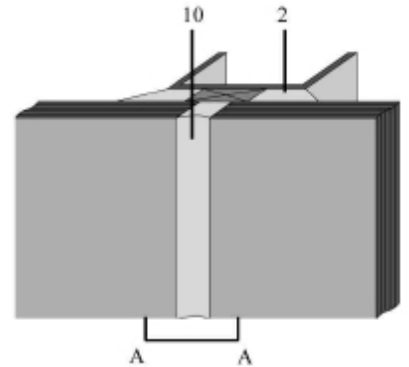

**Obr. 3:** Systém 4- stranného strukturálního zasklívání.

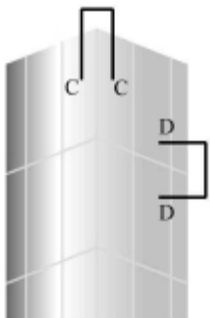

**Obr. 3A:** Detail příčky. Příklad řešení strukturálního spoje: 4-stranné řešení (tovární instalace).

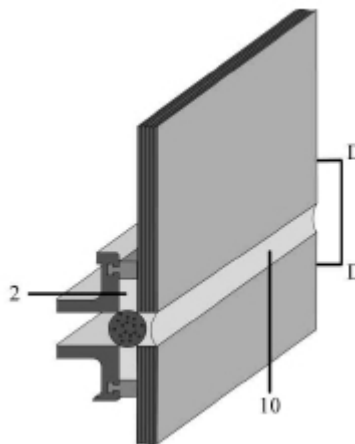

**Obr. 3B:** Detail sloupku.

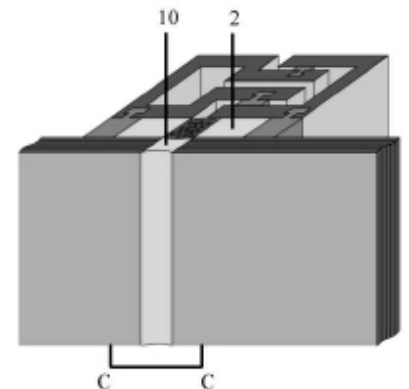

**Obr. 4:** Řešení s podepřeným izolačním sklem.

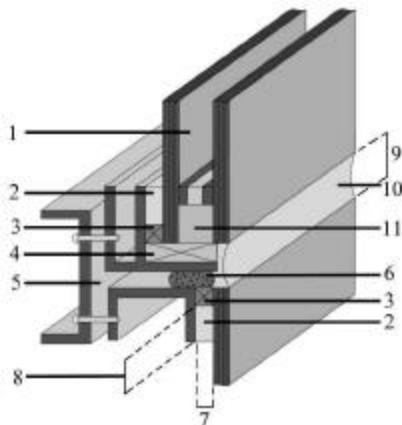

**Obr. 5:** Řešení se stupňovitým izolačním sklem.

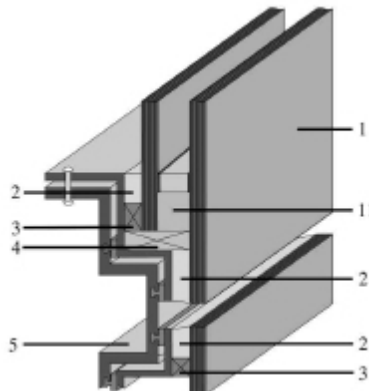

**Legenda:**

1. Izolační sklo
2. Strukturální spoj (DOWSIL 895 Strukturální tmel)
3. Strukturální páska
4. Sklenářská podložka
5. Hliníkový profil
6. Výplňová šňůra
7. Šířka strukturálního spoje
8. Hloubka strukturálního spoje
9. Rozměr zatmelení spáry před povětrnostními vlivy
10. Tmel proti povětrnostním vlivům (DOWSIL™ 791 Tmel proti povětrnostním vlivům)
11. Silikonový spoj izolačního skla (DOWSIL™ 3362 Tmel na izolační skla)