

ALLMEDIA

ZAL. 1990



ALLFIX®
***Tepelně-izolační profily
a konstrukce***

Tepelně-izolační systémový profil s variabilní montážní výškou pro usazení otvorových konstrukcí

Z pohledu tepelné techniky montáže otvorových konstrukcí, podle aktuálně platných norem, je použití neizolovaných podkladních profilů ve většině případů nedostačující. Nabízíme Vám konzultaci, návrh, výrobu a dodání různých typů profilů vhodných pro vaše otvorové konstrukce.

Na výrobu profilů používáme moderní konstrukční materiály a technologie. Tepelně-izolační profily ALLFIX® se vyznačují vysokou nosností a pevností, vynikajícími tepelně-technickými vlastnostmi a nízkou hmotností. Lze je použít na všechny typy a velikosti oken, dveří, zdvižně-posuvných systémů a jiných konstrukcí.

Technologie v našem výrobním centru nám umožňuje zpracovat profily pomocí automatizovaného nářezového centra a jiných pil, různých typů fréz, lisu, vrtání nebo zahloubení pro šroubové spoje a napojení systémem pero-drážka.

Profily ALLFIX® mohou být vyrobeny v podobě monolitu, tedy profil je vyroben z jednoho typu materiálu nebo sendviče. Když je profil vyroben jako sendvičová konstrukce, může být různých skladeb, až do tloušťky 300 mm s délkami až do 3000 mm v jednom kuse.

K dispozici je několik typů konstrukčních tepelně-izolačních desek, které se používají k výrobě profilů ALLFIX®, jejich výběr závisí především na konstrukčním detailu a přenosu zatížení. V zásadě všechny typy vyhovují požadavkům trhu.

Výhody produktů ALLFIX®

- Individuální a rozměrově přesné
- Přerušování tepelného mostu (zabránění ochlazení v místě prahu nebo parapetu)
- Zabránění průhybu prahů
- Rychlá a jednoduchá montáž
- Pro všechny běžné profilové systémy
- Není třeba řezání, délka a výška závislá na projektu
- Optimální integrace do systémů ETICS
- Optimalizace hodnoty Ψ díky vysokým tepelně-izolačním vlastnostem
- Jednoduché nastavení výšky díky výrobě na míru
- Odolnost vůči vysokému tlaku a vlhkosti
- Odpovídá požadavkům zákona o energetické hospodárnosti budov
- Vyhovuje směrnici EU o stavebnictví
- Dosedací plocha přizpůsobená designu profilu
- Jednoduché nalepení okenních těsnicích fólií a pásek

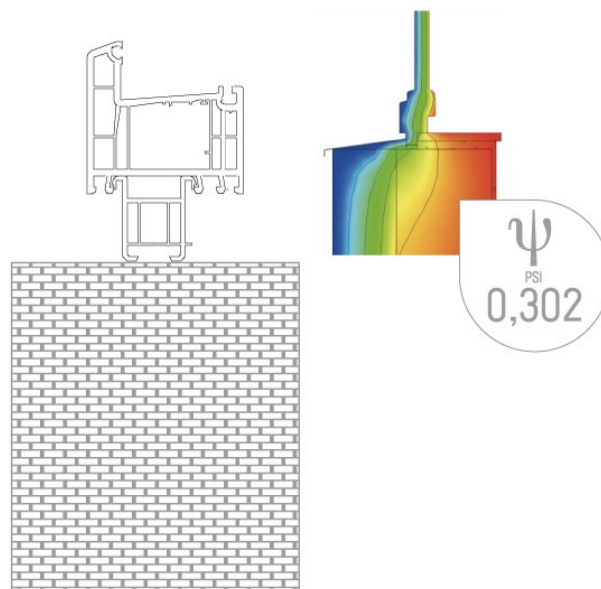
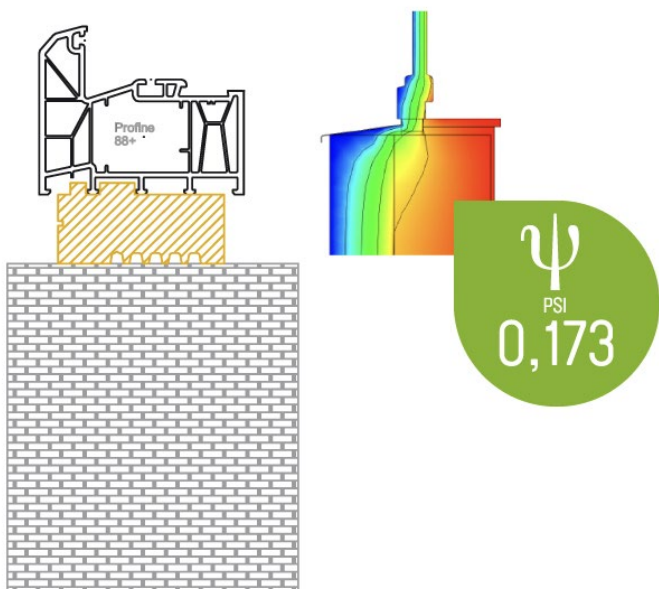

ALLFIX® PUR



Recyklovaná pěnová PUR/PIR deska s hustotou 550 kg/m³ bez obsahu freonů, HCFC a formaldehydu. Desky se mohou lakovat, laminovat, kombinovat s jinými materiály na vytvoření nových výrobků pro různé aplikace. Jednoduché kotvení, tj. pomocí šroubů nebo lepidel. PUR/PIR deska je funkční paropropustný materiál, který přesvědčí mimořádnými vlastnostmi, je odolný vůči vlhkosti a má vynikající tepelně izolační a akustické vlastnosti při vysoké míře zatížení.



Hustota	550 kg/m ³
Pevnost v tlaku	7,00 MPa
Pevnost v ohybu	4,70 MPa
Teplotní odolnost	-40 °C do +100 °C
Nasákavost	5 %
Lambda	0,088 W·m-1·K-1
Propustnost par μ	25-100 (dle tloušťky)
Požární třída	D-s3 d0

Šířka mm	Součinitel prostupu tepla U W/(m ² .K) (monolit)	Skladba a šířka mm**	Součinitel prostupu tepla U W/(m ² .K) (sendvič)	Dosedací plocha mm	Zatížení kg/bm*
30	1,83	50 (15/20/15)	0,88	5	1 150
40	1,49	60 (15/30/15)	0,70	10	2 300
50	1,26	70 (15/40/15)	0,58	20	4 600
60	1,09	120 (30/60/30)	0,37	30	7 000
70	0,96	140 (30/80/30)	0,31	40	9 300
80	0,85	160 (30/100/30)	0,26	50	11 500
90	0,77	180 (30/120/30)	0,22	60	14 000
100	0,70	200 (30/140/30)	0,20	100	23 300

* výpočet zatížení nezohledňuje působení podložek, v případě přepočtu přes 3 podložky (100 × 28 mm) na bm je zatížení vždy 1950 kg/bm (od šířky dosedací plochy 10 mm)

** skladba sendvičové konstrukce 50 (15 mm deska / 20 mm XPS / 15 mm deska), 160 (30 mm deska / 100 mm XPS / 30 mm deska)

ALLFIX® PET



Recyklovaná PET deska s hustotou 150 kg/m³. Desky jsou v souladu s cílem snížit uhlíkovou stopu výrobku a snížit množství odpadu. Vysoce přizpůsobivý, recyklovatelný termoplastický jádrový materiál s dobrou rovnováhou mechanických vlastností, teplotní odolnosti a hustoty pro širokou škálu aplikací a procesů. Desky se mohou lakovat, laminovat, kombinovat s jinými materiály na vytvoření nových výrobků pro různé aplikace. Jednoduché kotvení běžnými způsoby, tj. pomocí šroubů nebo lepidel. PET deska je funkční parotěsný materiál, který přesvědčí mimořádnými vlastnostmi, je odolný vůči vlhkosti a má vynikající tepelně-izolační vlastnosti při vysoké míře zatížení.



Hustota* 150 kg/m³*

Pevnost v tlaku 2,60 MPa

Pevnost v ohybu 1,50 MPa

Teplotní odolnost -40 °C do +100 °C

Nasákavost 1,0 %

Lambda 0,034 W·m-1·K-1

Propustnost par μ > 1000

Požární třída E

* na objednávku také v hustotě 60, 80, 100, 130, 200 a 320 kg/m³

Šířka mm	Součinitel prostupu tepla U W/(m ² .K) (monolit)	Skladba a šířka mm**	Součinitel prostupu tepla U W/(m ² .K) (sendvič)	Dosedací plocha mm	Zatížení kg/bm*
30	1,09	50 (15/20/15)	0,67	5	500
40	0,86	60 (15/30/15)	0,56	10	1 000
50	0,71	70 (15/40/15)	0,48	20	2 000
60	0,60	120 (30/60/30)	0,29	30	3 000
70	0,52	140 (30/80/30)	0,25	40	4 000
80	0,46	160 (30/100/30)	0,22	50	5 000
90	0,42	180 (30/120/30)	0,19	60	6 000
100	0,38	200 (30/140/30)	0,17	100	7 000

* výpočet zatížení nezohledňuje působení podložek, v případě přepočtu přes 3 podložky (100 × 28 mm) na bm je zatížení vždy 850 kg/bm (od šířky dosedací plochy 10 mm)

** skladba sendvičové konstrukce 50 (15 mm deska / 20 mm XPS / 15 mm deska), 160 (30 mm deska / 100 mm XPS / 30 mm deska)

ALLFIX® na míru

Disponujeme knihovnou už vytvořených podkladních profilů pro zhruba 40 výrobců a 400 typů plastových a hliníkových systémů. Tyto umíme upravovat podle vašich požadavků, popřípadě vám vyrobíme profil, který si sami navrhnete. Pokud se daný typ nenachází v naší knihovně, je nutné nám zaslat DWG výkres profilu rámu/prahu, pro který navrheme podkladní profil a následně ho s Vámi odkonzultujeme. Pokud máte zájem o jiné výrobky (podložky, parapetní profily, roletové kastlíky, rozšiřovací profily a jiné), je nutné nám zaslat Váš návrh, pro ověření proveditelnosti výroby, resp. si odkonzultujeme možné změny.



ALU rám ALUPROOF MB86

sendvičová a monolitická konstrukce

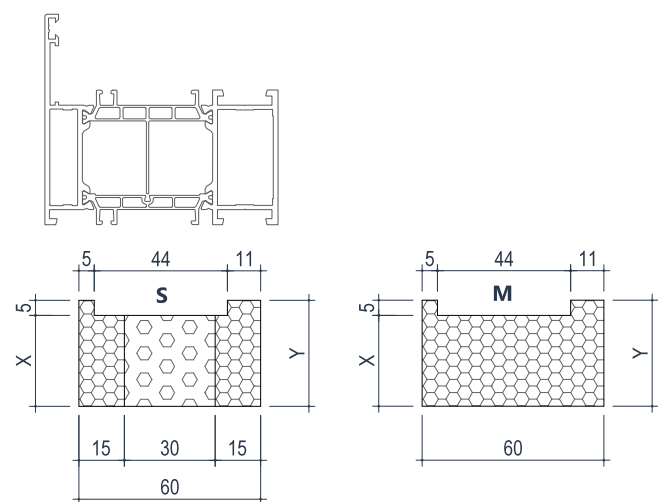

PVC rám REHAU Synego

sendvičová a monolitická konstrukce

Možnost optimalizace profilu pro PVC rámy, kde podkladní profil je zredukovaný na šířku podle výztuhy v rámu

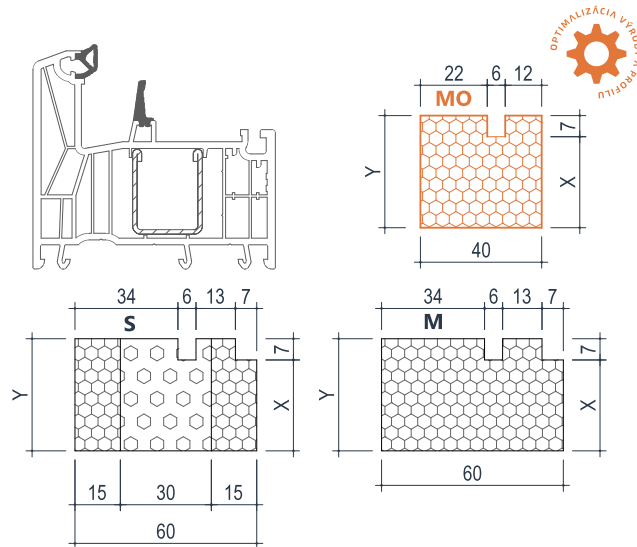

2K ALU HST systém SCHUCO LivingSlide 194

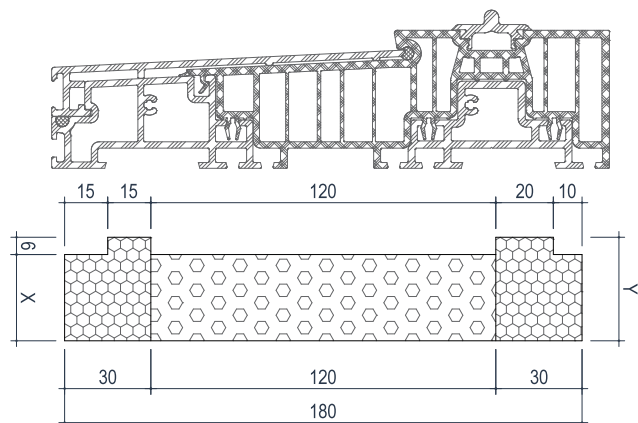

3K ALU HST systém WICONA Wicslide 160

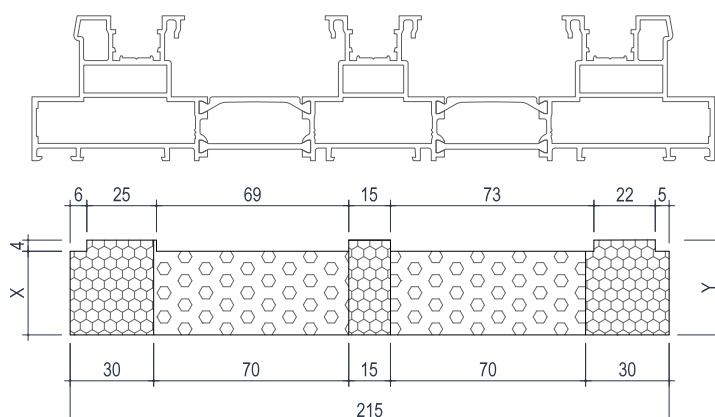

Výrobní proces



1 Příjem objednávky a kontrola výkresové dokumentace



2 Výběr vhodných konstrukčních desek podle požadavků zákazníka



3 Programování nářezového centra a následné zpracování deskového materiálu



4 Ostatní strojová úprava výrobku frézováním, řezáním, vrtáním, lepením, atd...



5 Řešení individuálních požadavků zákazníka (atypické provedení, spoje a konstrukce, atd..)



6 Štítkování hotových výrobků s QR kódy a následná expedice

TIPY na instalaci

Výpočet zatížení

Navrhuje se jako přenos vlastní váhy otvorové konstrukce spolu s podkladovým profilem, která je přenášena přes 3 kusy PP podložek na běžný metr do podkladu.

U běžných podložek uvažujeme s rozměrem 28×100mm a u HS portálů 40×160mm.

Instalace

Profily ALLFIX® se při nízkých výškách lepí k rámu nebo prahu s možností kombinace s vhodnými

šrouby (podle typu rámu – dřevo, PVC, hliník). Vyšší profily nebo profily pro HS portál je nutné lepit i šroubovat. Díry na šrouby je možné navrtat už při výrobě.

Lepení profilů

Není určeno jen na spojení profilů a rámu/prahu, ale slouží zároveň i jako vodotěsný a vzduchotěsný spoj. K lepení doporučujeme hybridní lepidlo ISO-TOP FLEKLEBER WF nebo rychletuhnoucí hybridní lepidlo OTTOCOLL M530 HiSpeed.

Těsnicí fólie

Při aplikaci okenních a fasádních těsnicích fólií, doporučujeme podkladové profily ošetřit penetračním nátěrem ISO-TOP SPRAY PRIMER.

Paropropustnost

Desky mají ze své podstaty různé hodnoty difuze vodních par. PUR desky jsou paropropustné, PET desky jsou parotěsné a HD EPS desky jsou parobrzděné.

ALLFIX® žaluziová schránka a její součásti



Podomítková schránka

V posledních letech se jednoznačně přesadzuji schránky na vnější žaluzie, které jsou ukryté pod fasádou domu. Toto řešení zabezpečuje maximální čistotu architektonického vzhledu celého domu. Po zdvižení žaluzie, schránka úplně zakryje balík lamel, čímž je žaluzie chráněná před vlivy prostředí.

Schránky se vždy vyrábějí na míru, a jejich rozměry závisí na velikosti okna nebo dveří a na typu vybraných lamel vnější žaluzie. Spodní strana čelního panelu schránky je vybavena hliníkovou ukončovací lištou pro čistý povrch omítky.

Schránky jsou k dispozici se zadní izolací nebo bez a podle potřeby je lze spojovat rovnými nebo rohovými spoji. Schránky jsou vyrobeny z konstrukčních tepelně-izolačních desek PUR/PIR (v kombinaci s XPS a PIR deskami) a vyznačují se vysokou tepelně-izolační odolností, pevností, nízkou hmotností a stálostí objemu.

Vlastnosti

- Tři typy provedení (L, U, U-PIR)
- Rychlá montáž
- Vynikající tepelně-izolační vlastnosti
- Vysoká mechanická odolnost
- Vysoká odolnost vůči vodě a vlhkosti
- Vhodná pro všechny typy žaluzií
- Standardní provedení schránky má béžovou barvu desky PUR a lišty v barvě surového hliníku
- Možnost provedení vnitřku schránky a lišt podle RAL vzorkovníku
- 100% recyklovatelný materiál



Typy schránek

ALLFIX SCHRÁNKA U-PIR

Schránka U-PIR je vytvořena z PUR/PIR desky ve tvaru U, je složena z bočnic, horní desky, přední omítkatelé desky v tloušťce 15 mm a zadní desky z PIR izolace v tloušťkách 20 – 60 mm.

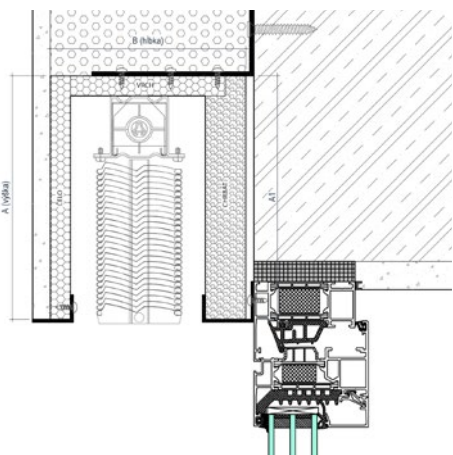
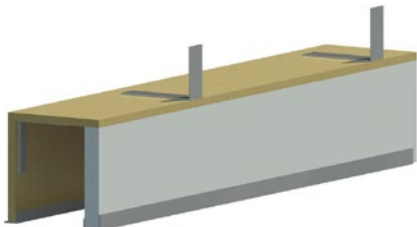

ALLFIX SCHRÁNKA U

Schránka U je vytvořena z PUR/PIR desky ve tvaru U, je složena z bočnic, horní desky, přední omítkatelé desky a zadní desky v tloušťce 15 mm.

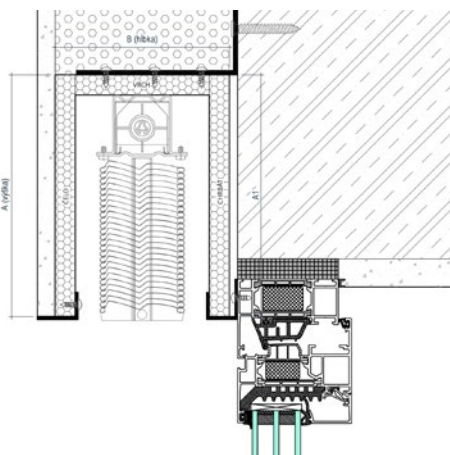
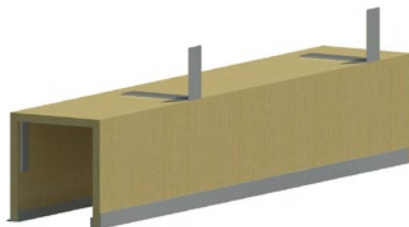

ALLFIX SCHRÁNKA L

Schránka L je vytvořena z PUR/PIR desky ve tvaru L, je složena z bočnic, horní desky a přední omítkatelé desky v tloušťce 15 mm.

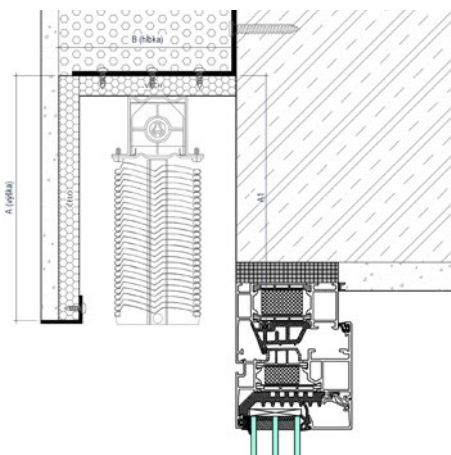
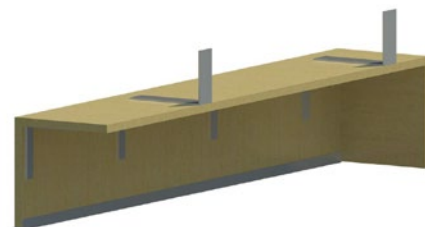

ALLFIX® schránka L

Schránka L je vytvořená z PUR/PIR desky ve tvaru L, je složena z bočnic, horní desky a přední omíratelné desky v tloušťce 15 mm, schránka je vyztužená úhelníky. Schránku je možné vyrobit i s bočnicemi s vodičí lištou pro vedení žaluzie. Součástí schránky je i ukončovací hliníková lišta. Možnost provedení vnitřku schránky a lišty v RAL barvách. Schránka je dodávána i s nosnými konzolami pro ukotvení do nosné stěny nebo překladu.

Standardní rozměry*

Výška okna (mm)	A (mm)	B (mm)	B1 (mm)
500-1000	230	135	120
	220	135	120
	200	145	130
1001-1600	270	135	120
	260	135	120
	250	145	130
1601-2500	330	135	120
	320	135	120
	300	145	130

*A = výška schránky, B = hloubka schránky, A1 = výška schránky u stěny, B1 = vnitřní hloubka schránky

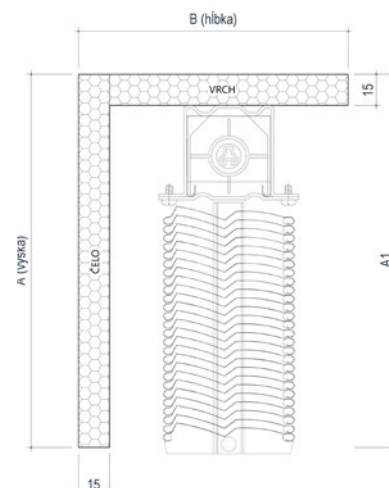
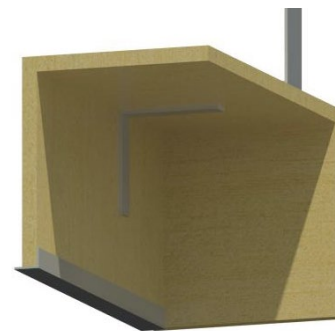

ALLFIX® schránka U

Schránka U je vytvořená z PUR/PIR desky ve tvaru U, je složena z bočnic, horní desky, přední omíratelné desky a zadní desky v tloušťce 15 mm, vnitřek je vyztužený úhelníky. Schránku je možné vyrobit i s bočnicemi s vodičí lištou pro vedení žaluzie. Součástí schránky je i ukončovací hliníková lišta a základací lišta. Možnost provedení vnitřku schránky a lišty v RAL barvách. Schránka je dodávána i s nosnými konzolami pro ukotvení do nosné stěny nebo překladu.

Standardní rozměry*

Výška okna (mm)	A (mm)	B (mm)	B1 (mm)	A1 (mm)
500-1000	230	150	120	230
	220	150	120	220
	200	160	130	200
1001-1600	270	150	120	270
	260	150	120	260
	250	160	130	250
1601-2500	330	150	120	330
	320	150	120	320
	300	160	130	300

*A = výška schránky, B = hloubka schránky, A1 = výška schránky u stěny, B1 = vnitřní hloubka schránky

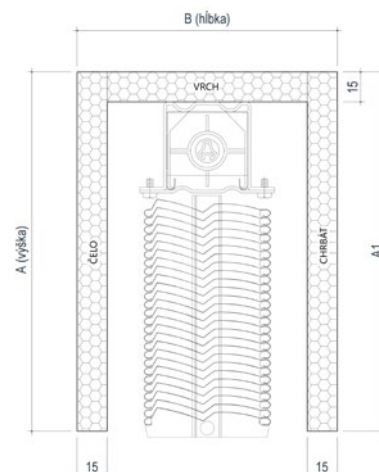
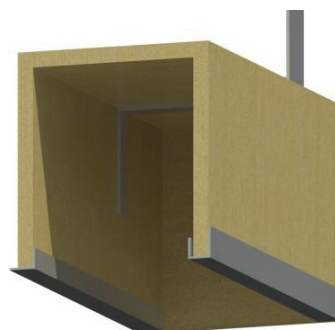

Schránka	U součinitel prostupu tepla	R odpor při prostupu tepla
Schránka U	2,80 W.m ⁻² .K ⁻¹	0,36 m ² .K/W

ALLFIX® schránka U-PIR

Schránka U-PIR je vytvořená z PUR/PIR desky ve tvaru U, je složená z bočnic, horní desky, přední omítkatelné desky v tloušťce 15 mm a zadní desky z PIR izolace v tloušťkách od 20 do 60 mm, vnitřek je vyztužený úhelníky. Schránku je možné vyrobit i s bočnicemi s vodící lištou pro vedení žaluzie. Součástí schránky je i ukončovací hliníková lišta a základací lišta. Možnost provedení vnitřku schránky a lišty v RAL barvách. Schránka je dodávána i s nosnými konzolami pro ukotvení do nosné stěny nebo překlada.

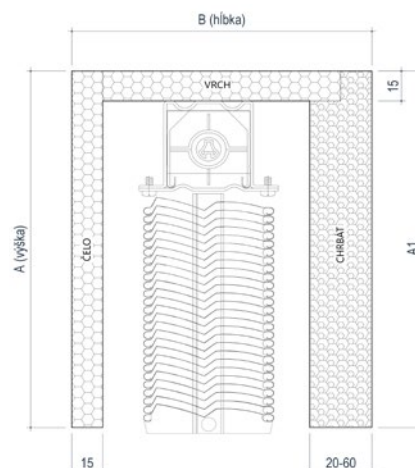
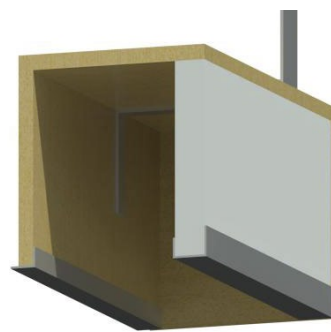

Schránka	U součinitel prostupu tepla	R odpor při prostupu tepla
Schránka U-PIR 20	0,89 W.m ⁻² .K ⁻¹	1,12 m ² .K/W
Schránka U-PIR 30	0,63 W.m ⁻² .K ⁻¹	1,60 m ² .K/W
Schránka U-PIR 40	0,48 W.m ⁻² .K ⁻¹	2,07 m ² .K/W
Schránka U-PIR 50	0,39 W.m ⁻² .K ⁻¹	2,55 m ² .K/W
Schránka U-PIR 60	0,33 W.m ⁻² .K ⁻¹	3,03 m ² .K/W

Standardní rozměry*

Výška okna (mm)	A (mm)	B (mm) UPIR 20	B (mm) UPIR 30	B (mm) UPIR 40	B (mm) UPIR 50	B (mm) UPIR 60	B1 (mm)	A1 (mm)
500-1000	230	155	165	175	185	195	120	230
	220	155	165	175	185	195	120	220
	200	165	175	185	195	205	130	200
1001-1600	270	155	165	175	185	195	120	270
	260	155	165	175	185	195	120	260
	250	165	175	185	195	205	130	350
1601-2500	330	155	165	175	185	195	120	330
	320	155	165	175	185	195	120	320
	300	165	175	185	195	205	130	300

*A = výška schránky, B = hloubka schránky, A1 = výška schránky u stěny, B1 = vnitřní hloubka schránky



Bočnice a lišty

Bočnice s vodicí lištou

Bočnice nejenže poskytují izolační funkci, ale i výrazně ulehčují montáž a instalaci vodicích lišt. Při montáži žaluzí se do hliníkového otvoru zasouvá jen samotná vodicí lišta, která se následně umístí do hliníkového krytu. Tento způsob montáže je vhodný tam, kde je potřeba hladký povrch fasády jako omítka. Maximální délka jednoho panelu je 275 cm. Montáž se provádí buď pomocí konzol, nebo plošným lepením na pevný podklad.

Bočnice	U součinitel prostupu tepla	R odpor při prostupu tepla
Bočnice X (XPS 30 mm)	0,97 W.m ⁻² .K ⁻¹	1,03 m ² .K/W
Bočnice XP (PUR 10 mm, XPS 20 mm)	1,15 W.m ⁻² .K ⁻¹	0,87 m ² .K/W

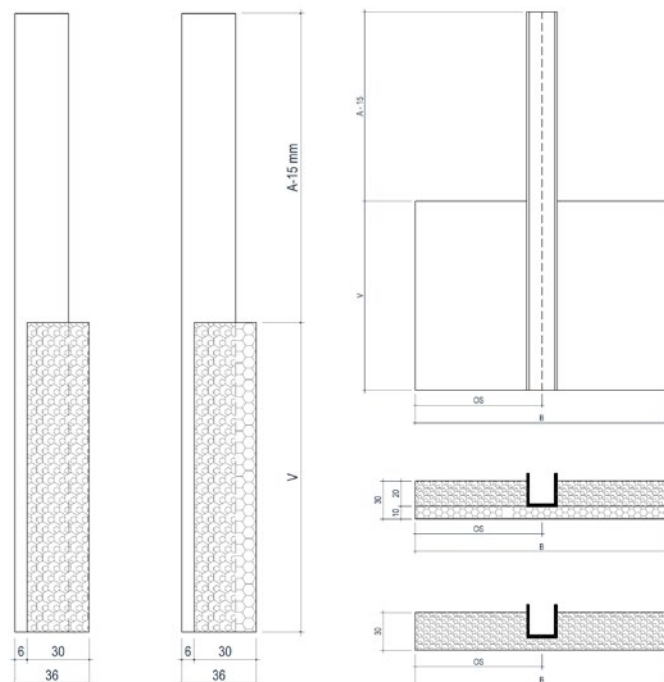

Ukončovací lišta

Ukončovací lišta na přední straně schránky. Standardně ji dodáváme v surovém hliníku, aby se na ni po penetraci dala nanášet omítka. Lišta je v různých rozměrech, aby bylo možné přidat na přední stěnu schránky kromě omítky i další izolant nebo aplikovat dřevěné, cihlové a jiné obklady.

Typ profilu L	H (mm)	I (mm)
L20	20	3
L25	25	8
L30	30	13
L35	35	18
L40	40	23
L45	45	28

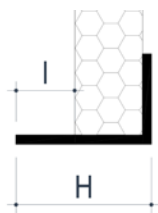

Zakládací lišta

Zakládací J lišta tvoří také funkční a estetický detail napojení schránky na rám okna. Dodáváme ho v provedení čistý hliník nebo v barvách RAL.

Typ profilu J	H (mm)
J15	23
J20	28
J30	38
J40	48
J50	58
J60	68



Schéma podélného řezu schránky s doporučeními max.roztečemi nosných konzol L (délky 120, 150 a 190 mm).



Společnost ALLMEDIA přináší na slovenský a český trh od roku 1990 kvalitní produkty v oblasti stavebnictví – kotvicí techniku, stavební chemii, nástroje, nářadí, pásky a fólie od světových lídrů.

Centrála v Bratislavě, pobočka v Prešově a organizační složka v Brně nám umožňují zabezpečit rychlé dodání zboží. Zkušený, stabilní 65 členný tým zaručuje zákaznické služby na vysoké úrovni. Krédo společnosti „Profesionální zavazuje“ znamená nejen dodání kvalitního produktu, ale i garantovaný servis a odborné poradenství. Do vztahu klient – firma se snažíme vnést výjimečnou hodnotu stojící na investování do kvality, serióznosti a odbornosti zaměstnanců.

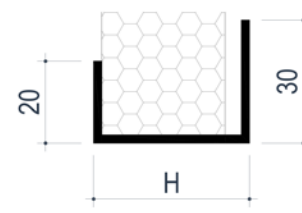
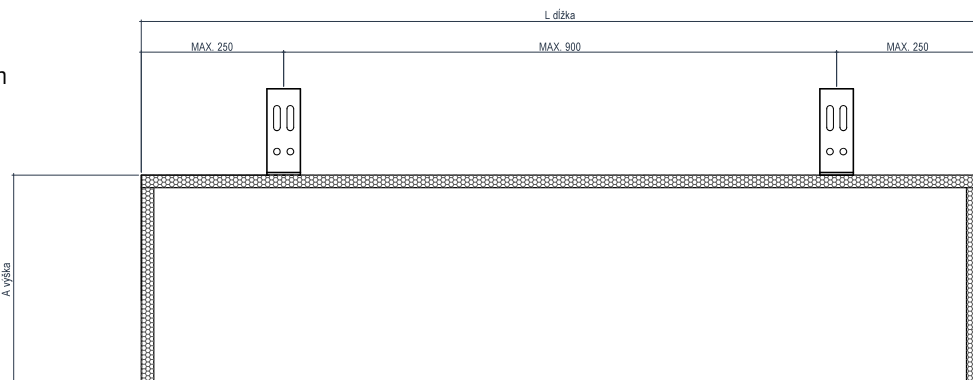
Pracujeme s těmi nejlepšími výrobci ve svých odvětvích, abychom našim zákazníkům přinesli optimální řešení pro každý jejich problém. Díky dlouhodobé spolupráci se špičkovými značkami vám umíme garantovat kvalitní výrobek s přiměřenou cenou a zaručeným servisem.

PROFI Centrum Bratislava

Pod gaštanmi 4
821 07 Bratislava
+421 2 6224 8748
predajna01@allmedia.sk

PROFI Centrum Prešov

Bardejovská 27
080 06 Ľubotice-Prešov 6
+421 51 7723 946
predajna21@allmedia.sk

ALLMEDIA, spol. s r.o.

- organizační složka
Kaštanová 639/143
617 00 Brno
+420 515 919 780
+420 515 919 789
info@allmedia-cz.cz



Info, akce, videa najdete na:

SK web: www.allmedia.sk
CZ web: www.allmedia-cz.cz
www.montaz-okna.sk
www.evolutiontools.sk
www.evolutiontools.cz

Příklady použití konstrukčních desek

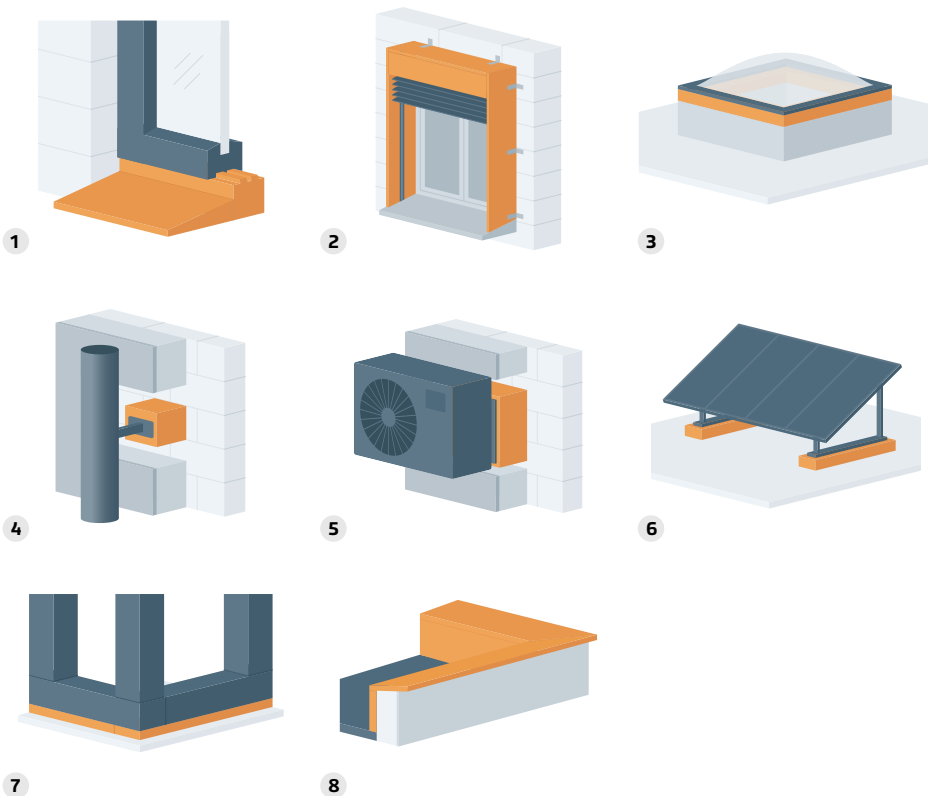

1. Produkty pro otvorové konstrukce

- Okna a dveře
- Zdvíhací-posuvné systémy
- Zimní zahrady
- Prosklené fasády
- Parapetní klíny
- Rámy neprůhledných sendvičových výplní

2. Produkty pro rolety a žaluzie

- Různé skladby podomítkových kastlíků
- Různé skladby vodicích lišt

3. Světlíky na plochých střeších

- Různé tvary podkonstrukcí pod skla světlíků
- Kompletní konstrukce světlíku bez betonáže nebo zdění

4. Kotvení v rovině tepelné izolace

- Pergoly, slunolamy, markízy, okenice
- Okapové roury a hromosvody
- Poštovní schránky
- Reklamní tabule a loga
- Nerezové komíny
- Vstupné přístřešky
- Zábradlí francouzských oken

5. Elektro technologie kotvené v rovině tepelné izolace

- Osvětlení a bezpečnostní systémy
- Tepelná čerpadla a klimatizační jednotky
- Satelitní a anténní technika
- Elektrikářské výrobky (rozvaděče, zásuvky, vypínače, atd...)
- Světelné reklamy

6. Podložky pro různá použití

- Podložky pod otvorové konstrukce
- Podložky pod technologie umístěné na plochých střeších a terasách
- Podložky pod zábradlí

7. Statické podložky pro zakládání dřevěných konstrukcí

- Nosné hranoly pod stěny dřevostaveb
- Nosné hranoly pod dřevěné krovy

8. Atika plochých střeš

- Rovná atika (alt. na OSB desky)
- Atikový komplet ve tvaru L